

NÁVOD / INSTRUCTION model 239 Buffalo “Taivaan Helmi over Finland”

1/48

Historie

Ambiciózní, původně karosářská společnost Brewster se proslavila hlavně letounem F2A Buffalo. Konstrukteři D. T. Brown a R. D. MacCart navrhli v roce 1936 celokovový stíhací středoplošník se zatahovacím podvozkem pro soutěž US Navy na stíhačku pro letadlové lodě. US Navy hledalo náhradu za zastarávající dvouplošné stíhačky F3F. Prototyp s továrním označením model 139 a vojenským XF2A-1 vzlétl v prosinci 1937. US Navy objednalo padesát čtyři kusů pod označením F2A-1 (tovární označení model 239). Použilo jen část, zbytek prodalo Finsku. V březnu 1939 si totiž US Navy objednalo u firmy Brewster zabudování motoru Wright R-1820-40 do draku XF2A-1. Motor této verze měl proti původní verzi R-1820-22 vyšší výkon. Vznikl tak prototyp verze XF2A-2 (model 339). Dostal novou vrtuli Curtiss Electric s elektrickým stavěním listů. Byly provedeny i další vnitřní úpravy. US Navy objednalo sérii F2A-2 ve výši čtyřiceti tří kusů, náhradou za stroje verze F2A-1 prodané Finsku. Do Finska bylo čtyřicet čtyři Buffal dodáno přes Norsko a Švédsko v průběhu ledna až května 1940. Buffala tak nestihla Zimní válku. O to více zazářila v Pokračovací válce. Vyzbrojena s nimi byla jednotka LLv 24. 25. června, kdy sovětské bombardéry opět zaútočily na Finsko, vstoupily do bojů i Buffala. Na rozdíl od služby v jiných letectvech bylo Buffalo hodnoceno velmi pozitivně. Patrně to bylo dáno tím, že první verze, kterou Finové koupili byla podstatně lehčí než další verze. Díky tomu měla sladně letové vlastnosti a vynikala obratností. Od finských pilotů dostalo Buffalo přezdívku Taivaan Helmi Nebeská perla. Uvažovalo se také o domácí výrobě, finská verze Humu zůstala jen v prototypu. Až do příchodu Messerschmittů Bf 109 byly Buffala nejvýkonnějšími finskými stíhačkami. V kabinách Buffal se stalo mnoho pilotů esy s pěti a více sestřely. Nejvíce sestřelů na Buffalu, třicet devět, získal H. Wind (celkové skóre H. Winda je 75 vítězství). V roce 1944 byla zastarávající Buffala předána jednotce HLeLv 26. Bojovala do konce Pokračovací války, kdy statečný odpor Finské Armády vedl Stalina k uzavření separátního míru s Finskem. Epilogem bylo nasazení Buffal v Laponské válce proti bývalému spojenci Německu a služba v poválečném Finském letectvu. Služba Buffal ve Finsku se uzavřela 14. září 1948, kdy se stroje BW-377 a BW-382 naposledy vznesly do vzduchu.

Technická data: rozpětí: 10,67 m, délka: 8,30 m, výška: 3,66 m, max. rychlost: 480 km/h ve výšce 5000 m, 428 km/h ve výšce hladiny moře, dolet 1752 km, výzbroj: 4x kulomet 12,7 mm

History

The ambitious, originally body building Brewster Company became famous mainly by the F2A Buffalo airplane. In 1936 designers D. T. Brown and R. D. MacCart designed an all-metal mid-winged fighter with retractable undercarriage for US Navy contest issued for a carrier based fighter. US Navy looked for a replacement for the obsolete F3F Biplane fighters. The prototype with factory designation Model 139 and military designation XF2A-1 took off for the first time in December 1937. US Navy ordered series of 54 aircraft designated F2A-1 (factory designation Model 239). From this order US Navy used only some aircraft and the rest sold to Finland. In March 1939 US Navy had ordered Brewster to install Wright R-1820-40 engine into XF2A-1 airframe. This engine had higher output compared to the original Wright R-1820-22 engine. This prototype designated XF2A-2 (model 339) was equipped with new, variable pitch Curtiss Electric propeller. This type also incorporated some internal changes. US Navy ordered series of 43 aircraft as replacement for F2A-1 sold to Finland. The series of 43 aircraft were delivered to Finland via Norway and Sweden between January and May 1940. Finnish Buffaloes came too late to participate in Winter War. The more they starred in Continuation War. One of Buffalo equipped unit was LLv 24. When Soviet bombers again attacked Finland on 25 July the Buffaloes entered the war. Contrary to other air forces' experiences Finnish pilots rated this aircraft particularly high. This was probably due to the fact that the Finnish version was much lighter than the later produced versions. Thanks to latter the aircraft had tuned flying characteristics and good maneuverability. Finnish pilots nicknamed the aircraft Taivaan Helmi The Heaven Pearl. The domestic production was assumed but Finnish version called Humu retained in prototype stage only. Finnish Buffaloes were the most powerful aircraft up to the delivery of Messerschmitt Bf 109s. Many pilots that flew Buffalo became aces with 5 or more victories. The most succesful pilot flying in Buffalo was H. Wind with 39 victories (total 75 victories). In 1944 were the obsolete Buffaloes handed over to HLeLv 26. The Buffaloes fought up to the end of the Continuation War when the brave resistance of Finnish Army resolved in Separate Peace signed by Stalin with Finland. Buffaloes' epilogue was its deployment in Lapland War against former ally Germany and it post-war service in Finnish Air Force. The service career ended on 14 September 1948 when BW-377 and BW-382 took off for the last time in the air.

Technical data: Wingspan: 10.67m, Length: 8.30m, Height: 3.66m, Max. Speed: 480 kmh at 5000m, 428 kmh at sea level, Range: 1752km, Armament: 4x12,7 mm machine gun.

PLASTIC PARTS (A)

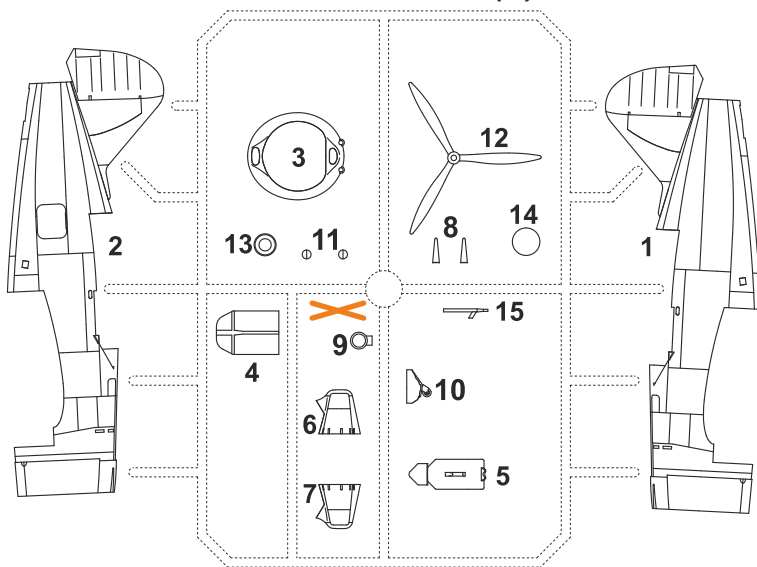

PLASTIC PARTS (B)

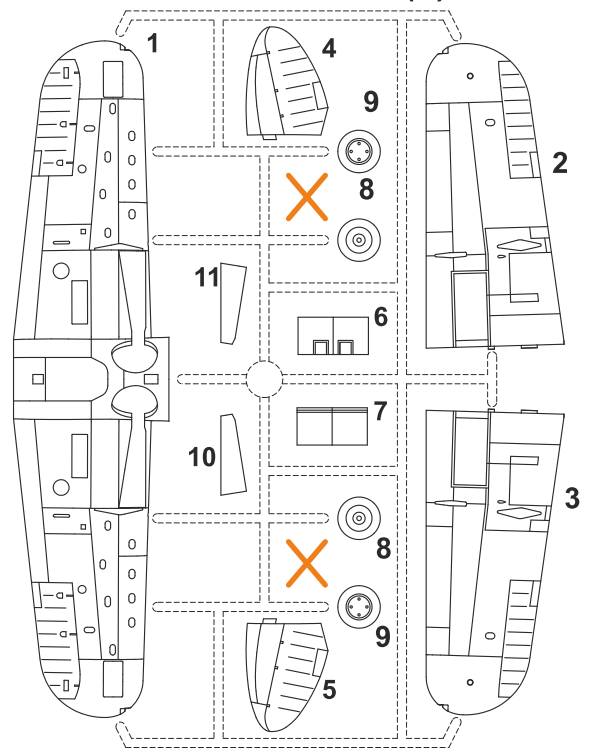

PLASTIC PARTS (D)

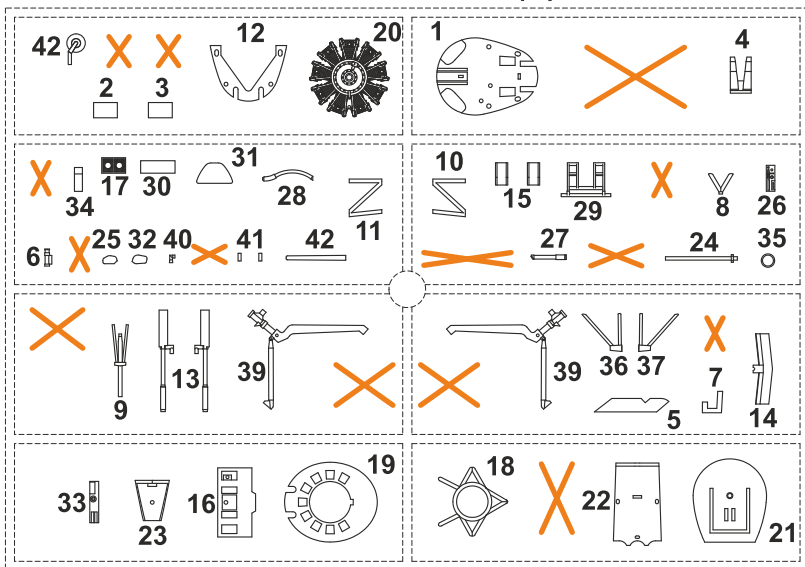

CLEAR PARTS (F)

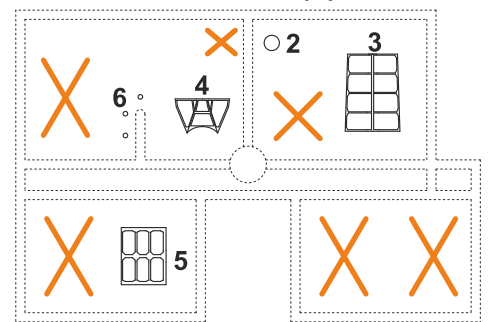
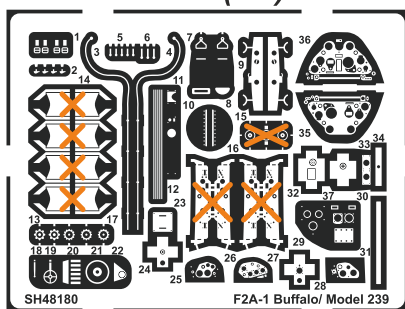
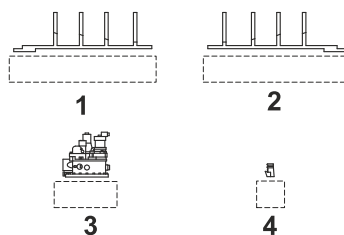

PHOTO-ETCHED PARTS (PP)



POLYURETHAN PARTS (PUR)



Tento díl nepoužít **X** Do not use this part

FILM PARTS (FP)

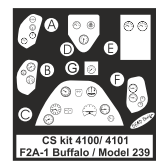

Barvy GUNZE/ GUNZE Colour No.

A Černá/ Black	H12/ C33	F Žlutá/ Yellow	H329/ C329	K Stříbrná/ Silver	H8/ C8
B Barva pneu/ Tire Black	H77/ C137	G Matná bílá/ Flat White	H11/ C62	L Barva plátna/ Tan	H27/ C44
C Žlutozelená/ Zinc Chromate	H58/ C351	H Modrá/ Blue	H25/ C34	M Barva kůže/ Red Brown	H17/ C29
D Olivová zelená/ Olive Green	H320/ C320	I Červená/ Red	H3/ C3	N Opálený kov/ Burnt Iron	H76/ C61
E Světlá šedá/ Light Grey	H325/ C325	J Kovová šedá/ Gun Metal	H28/ C78	O Tmavá šedá/ Dark Grey	H53/ C13

SYMBOLS

? MOŽNOST VOLBY
OPTIONAL
NACH BELIEBEN
OPTION

👉 POUŽIT KYANOAKRYLÁTOVÉ LEPIDLO
INSTANT CYANOACRYLATE GLUE
ZYANOAKRYLATKLEBER
COLLE CYANOACRYLAT

↪ OHNOUT
BEND
BIEGEN
COURBER

👤 ZHOTOVIT NOVĚ
SCRATCH BUILD
FERTIGSTELLEN
ACHEVER

✂ ŘEZAT/VRTAT
CUT OFF/DRILL
ENTFERNEN
DETACHER

A NATŘÍT
COLOUR
FARBEN
PEINDRE
GSI colours code

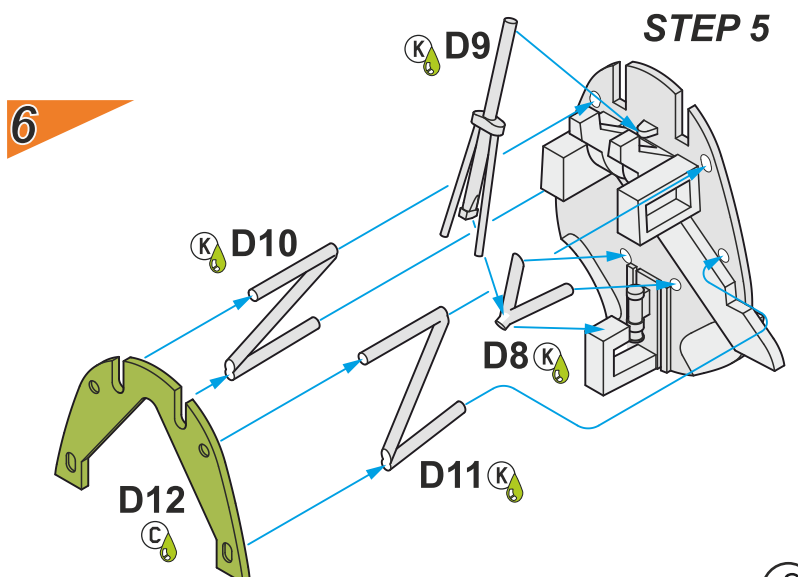
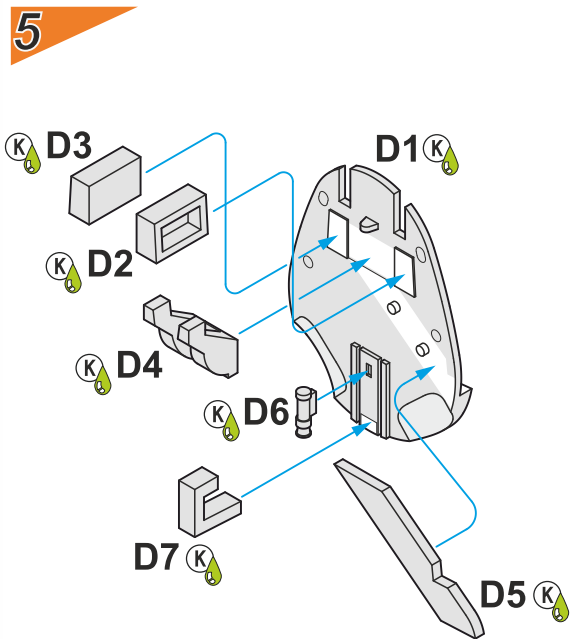
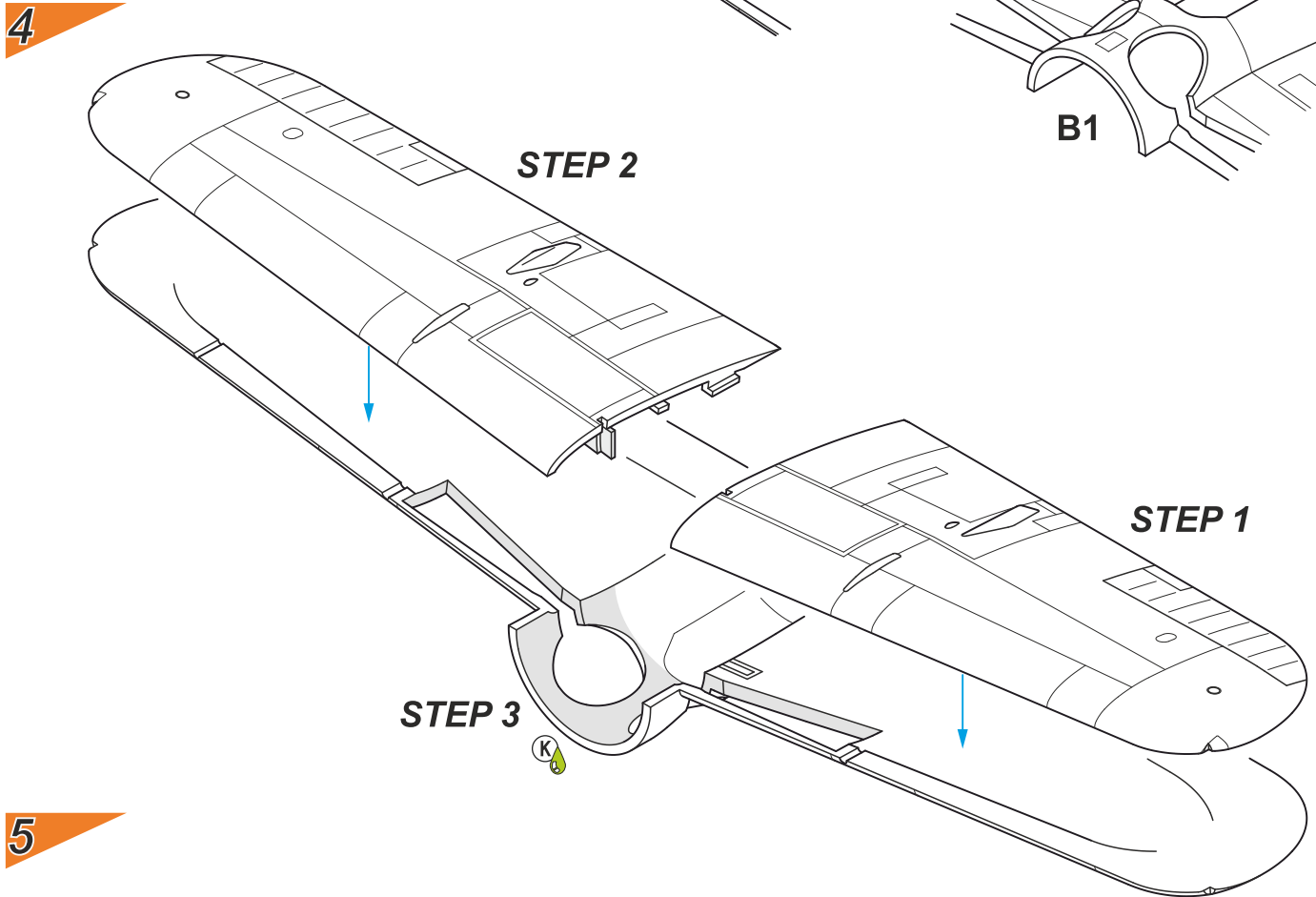
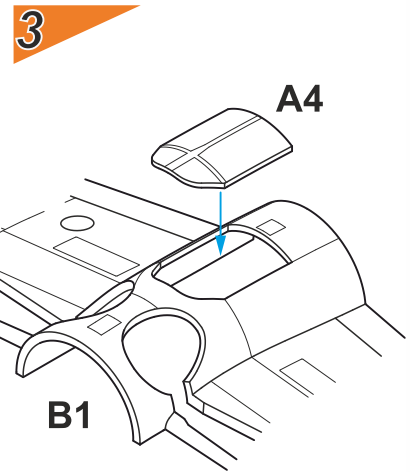
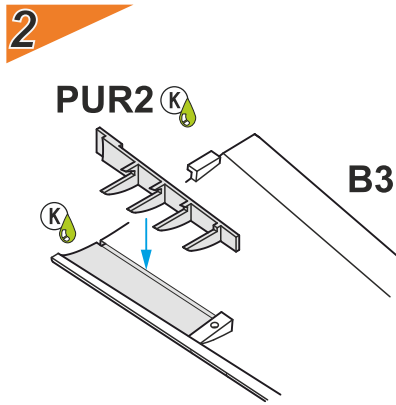
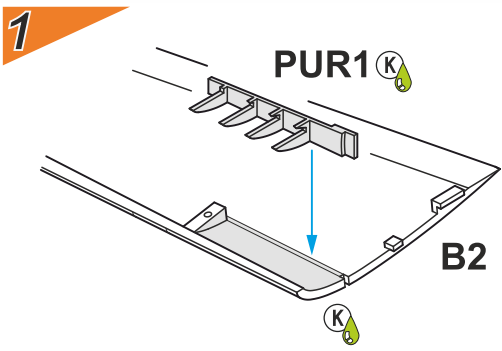

7

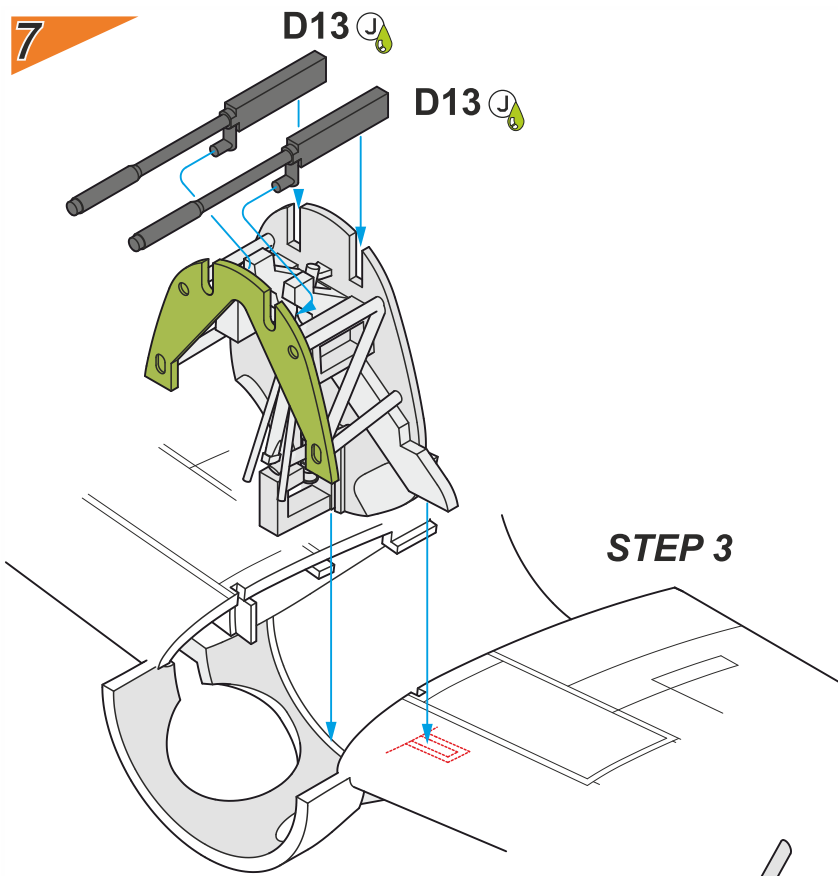

8

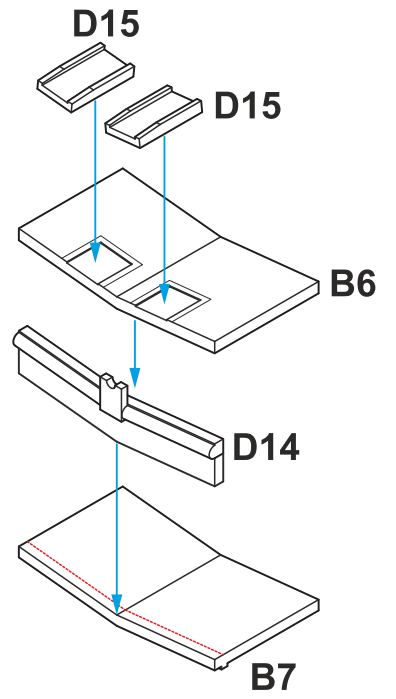

10

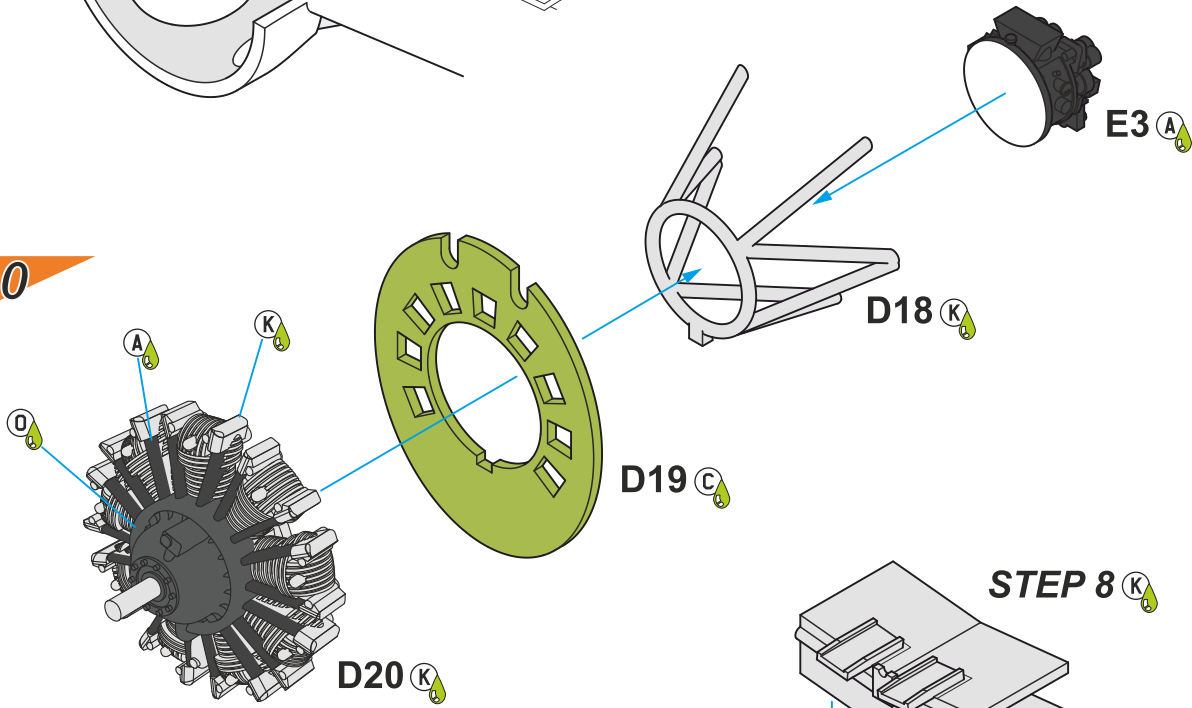

9

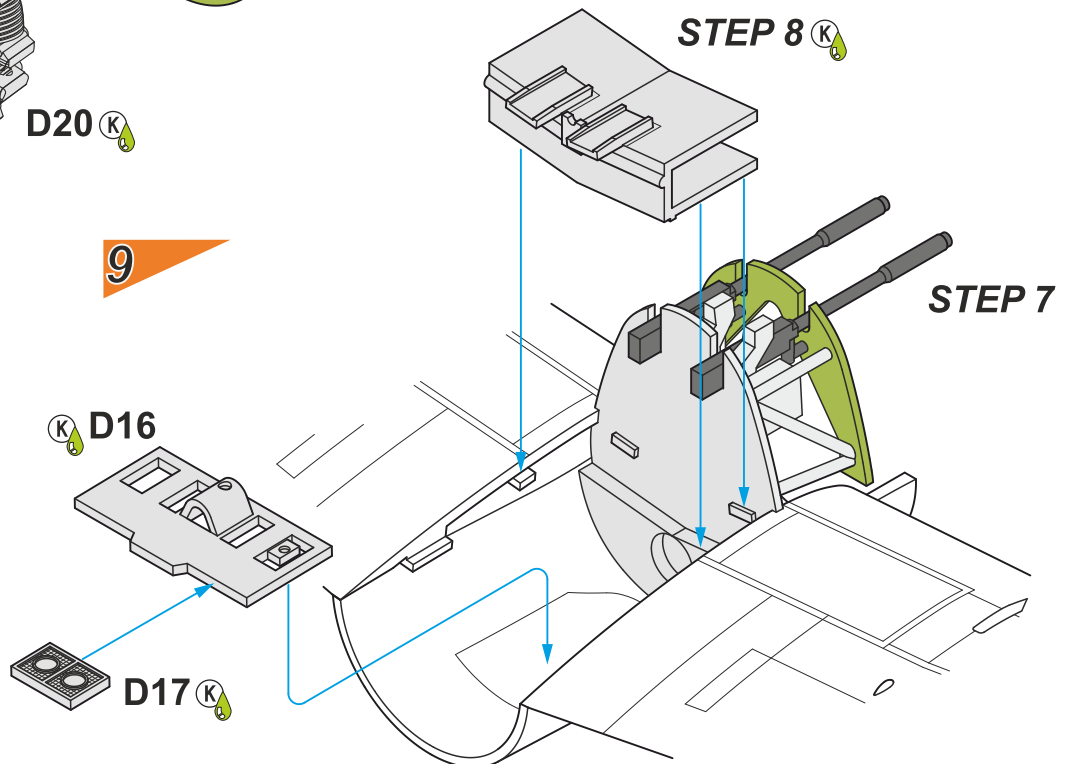

11

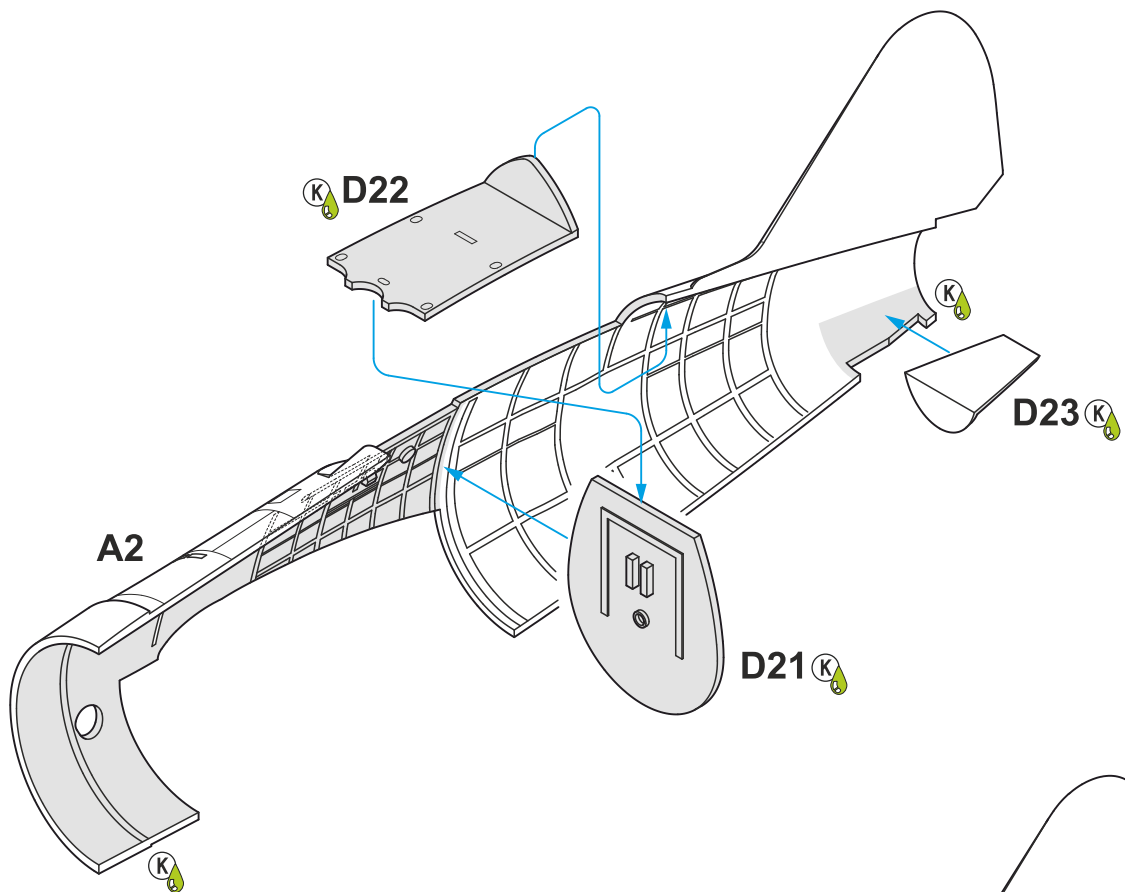

12

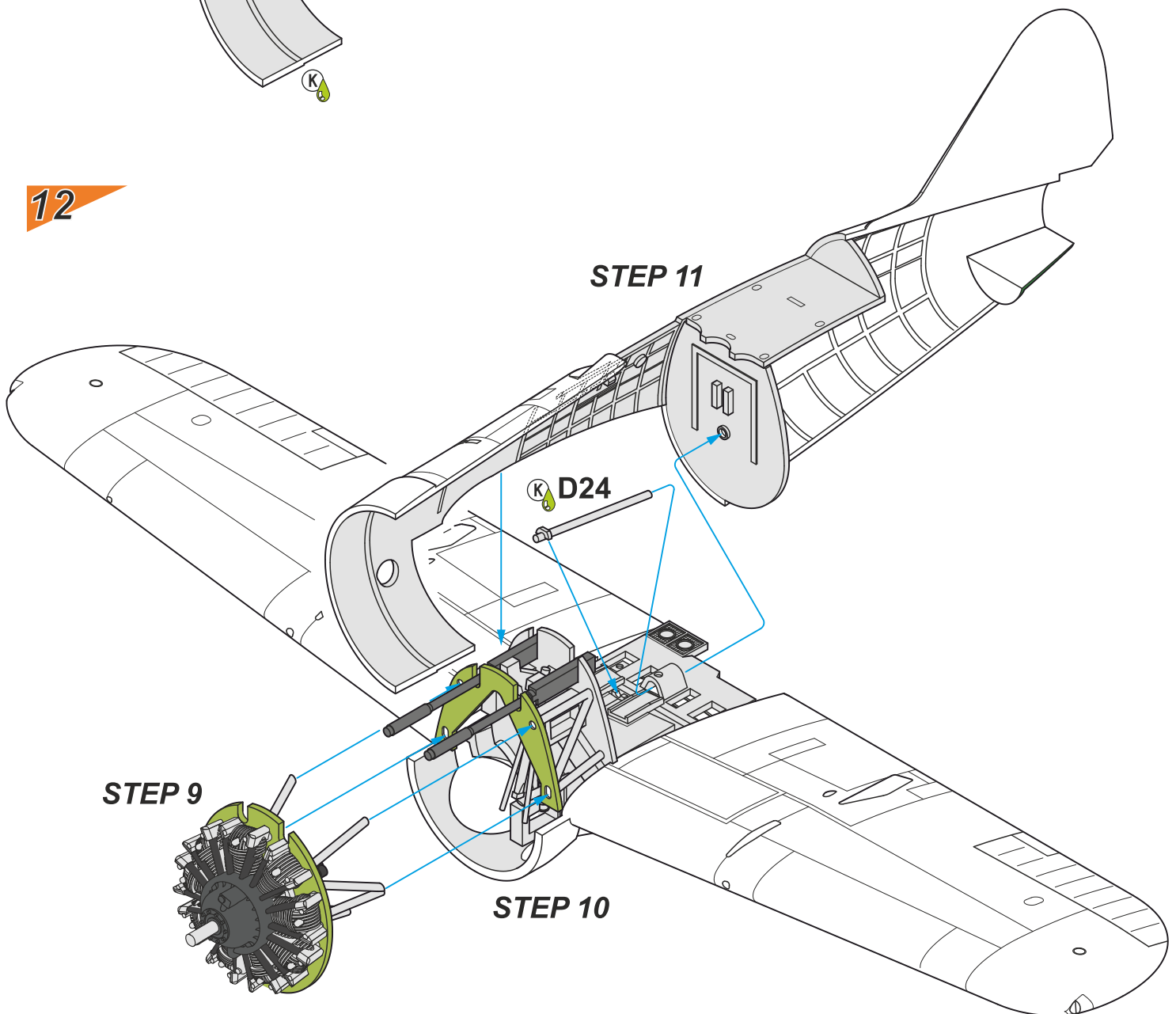

13

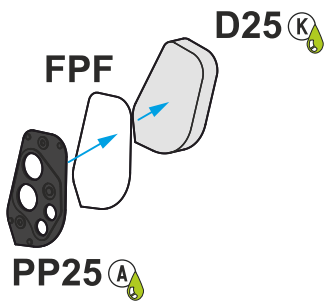

14

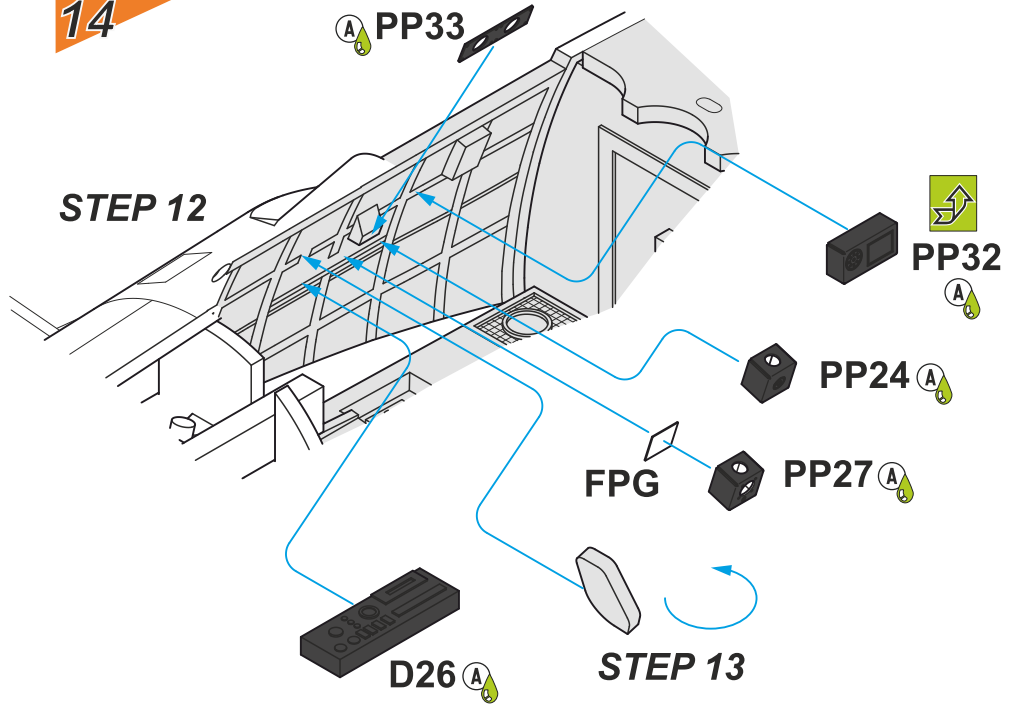

15

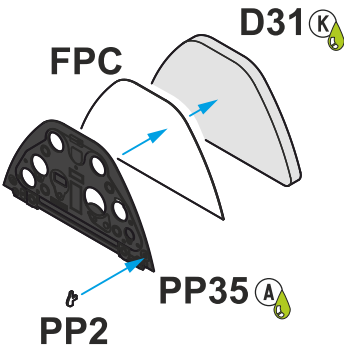

18

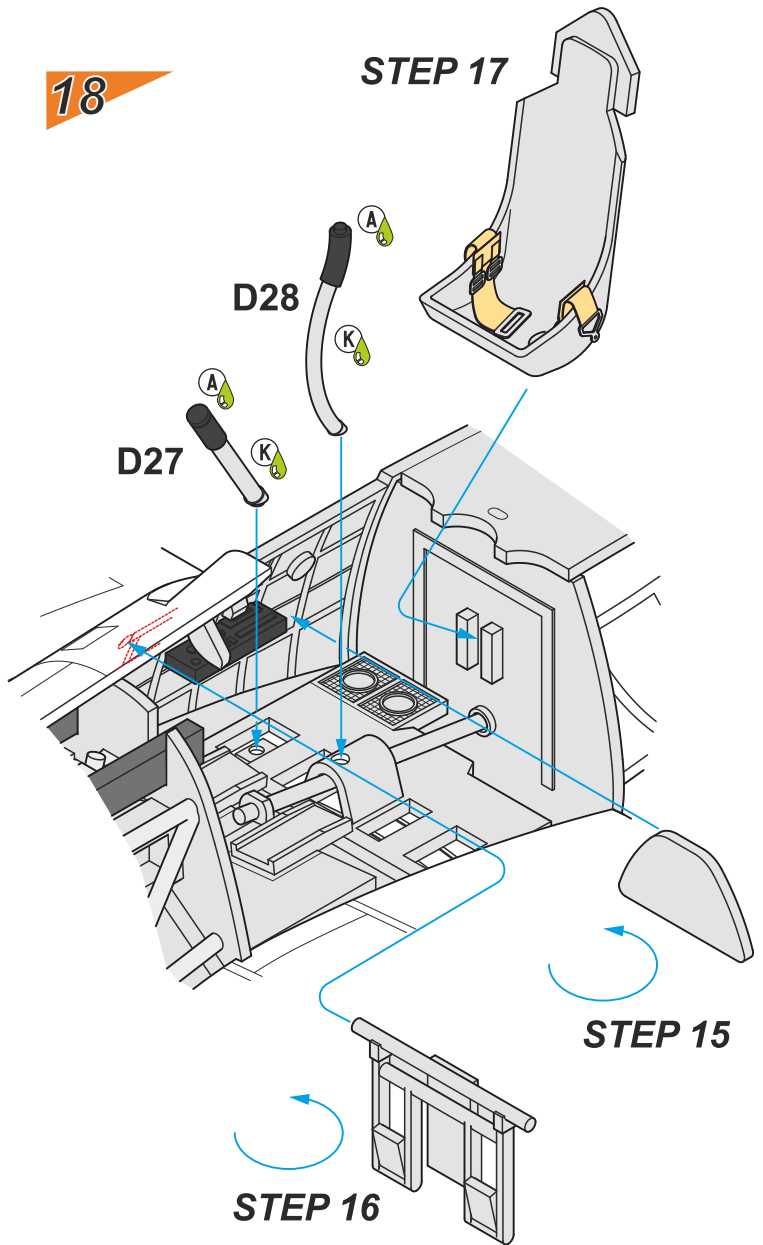

16

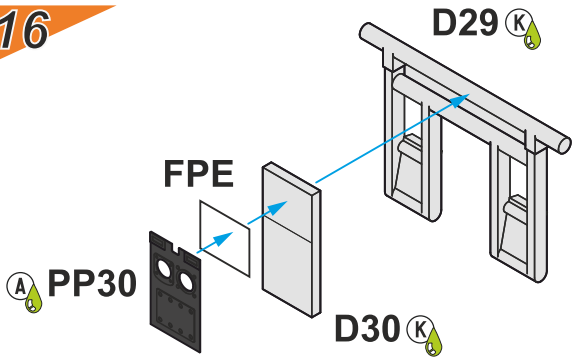

17

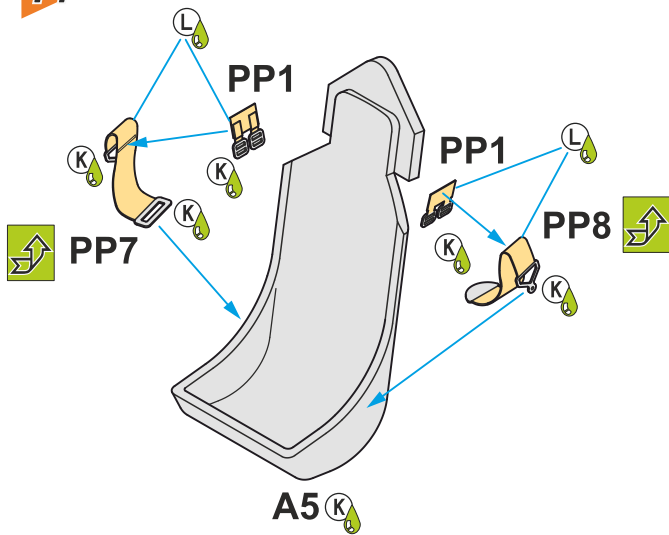

19

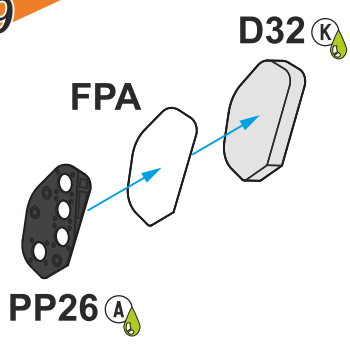

20

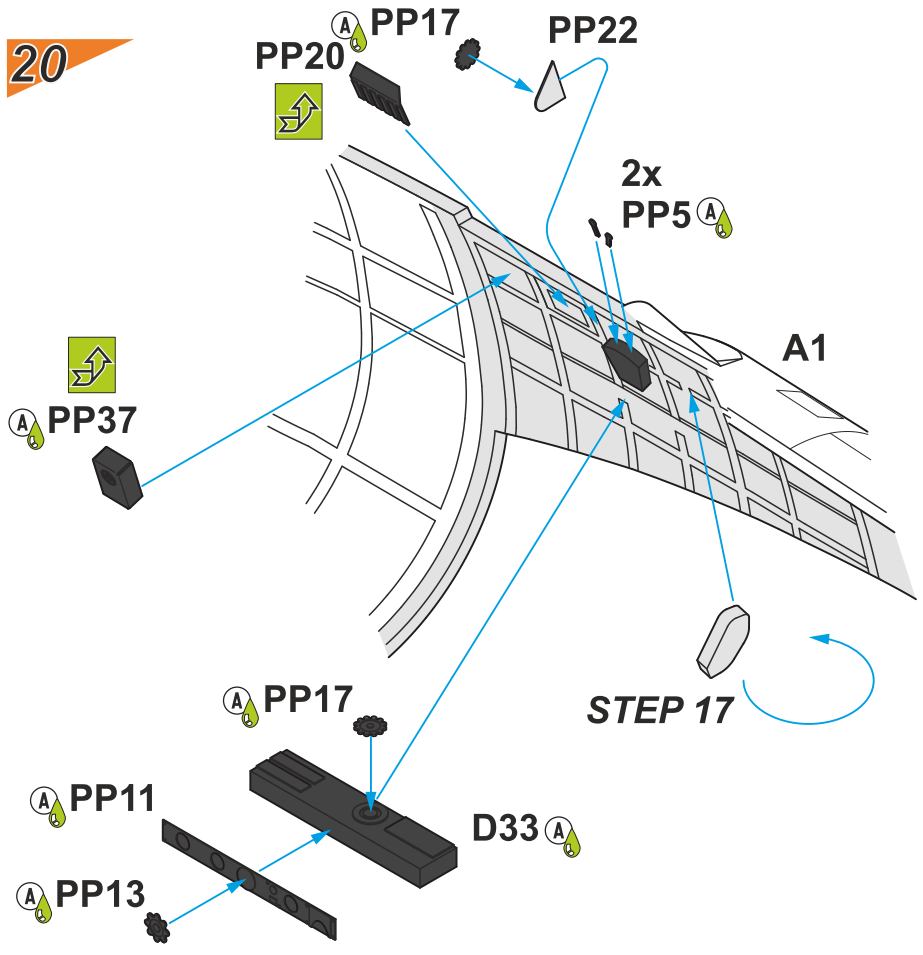

21

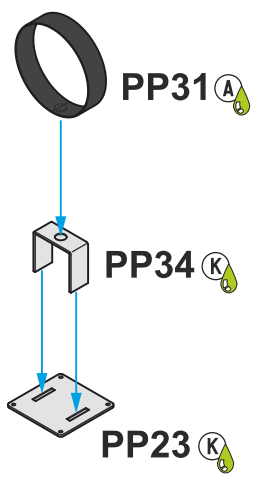

22

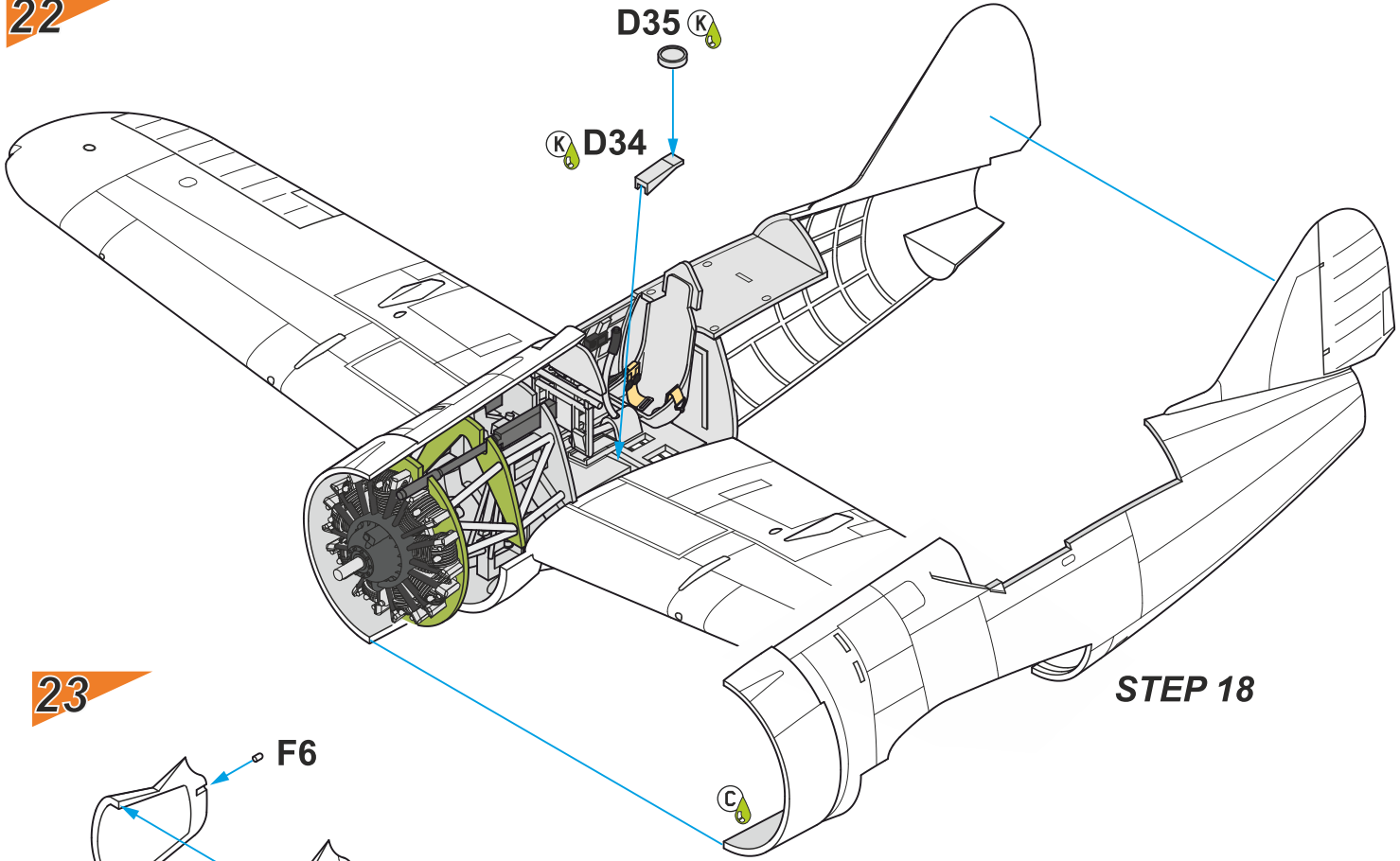

23

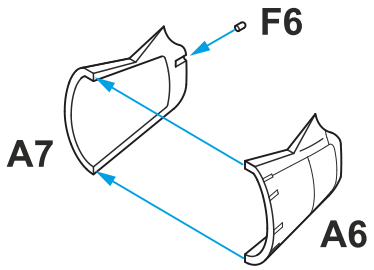

24

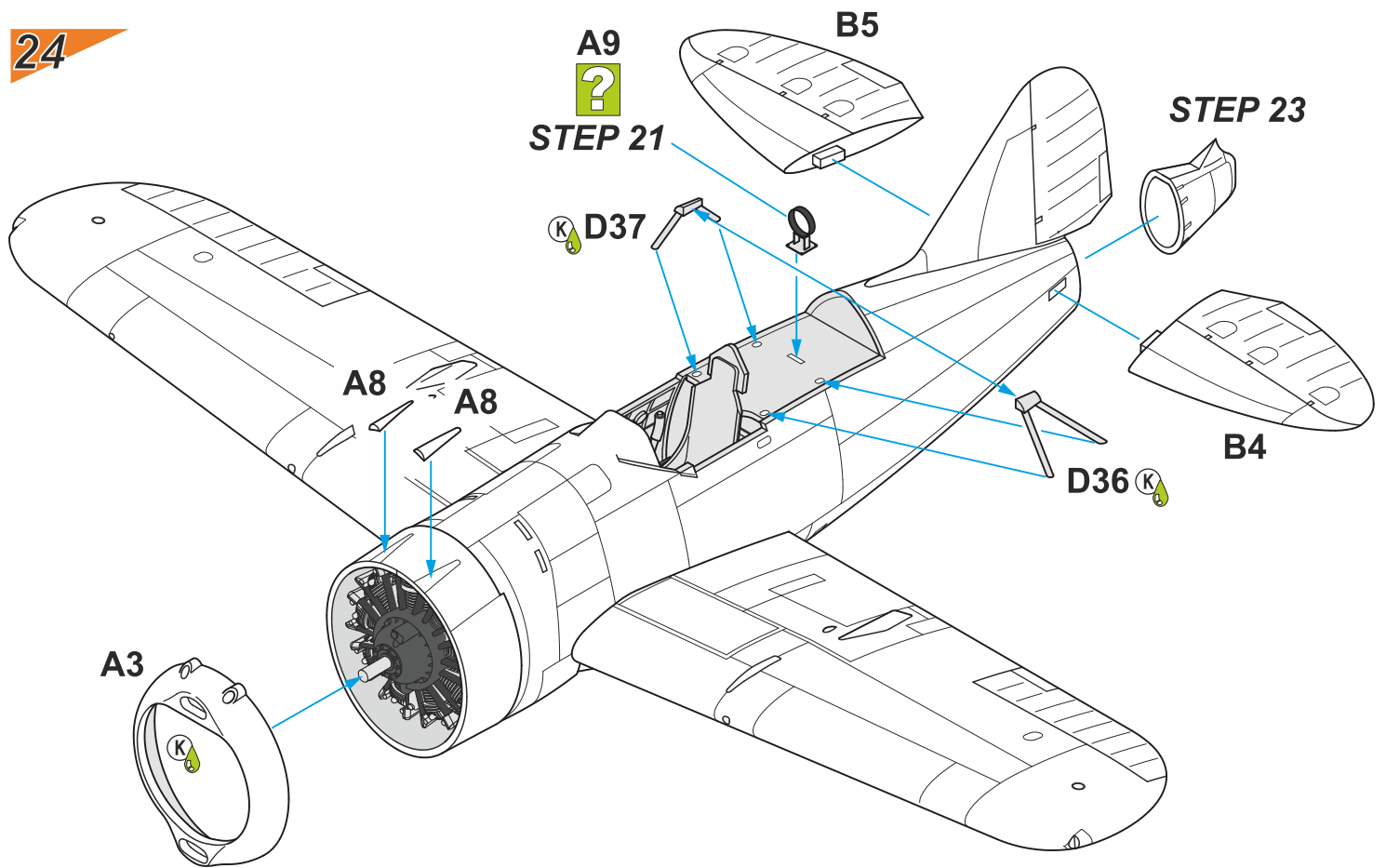

25

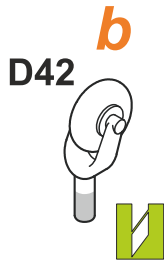

26

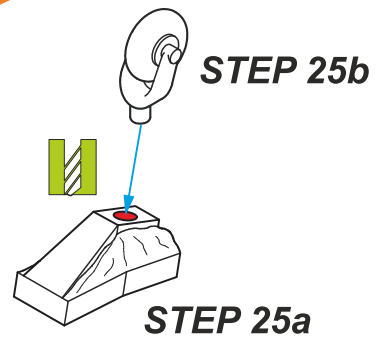

27

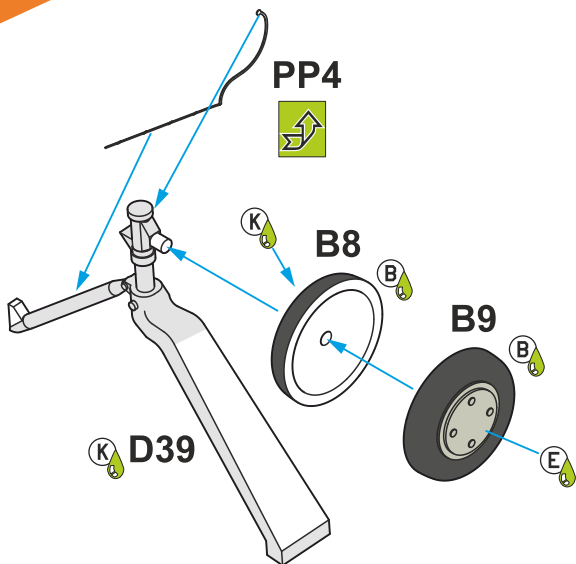

28

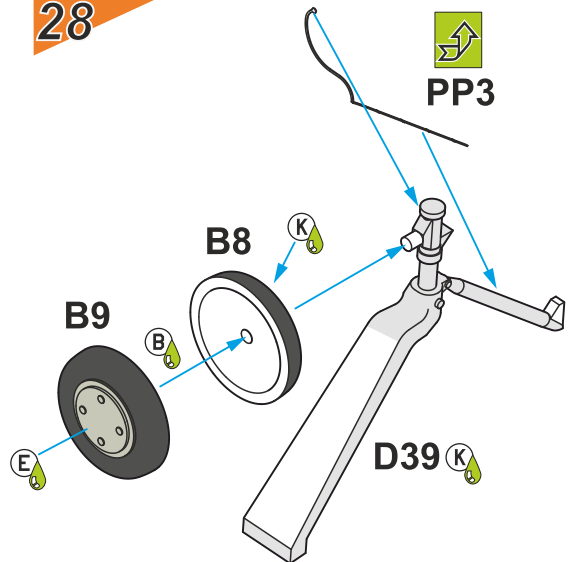

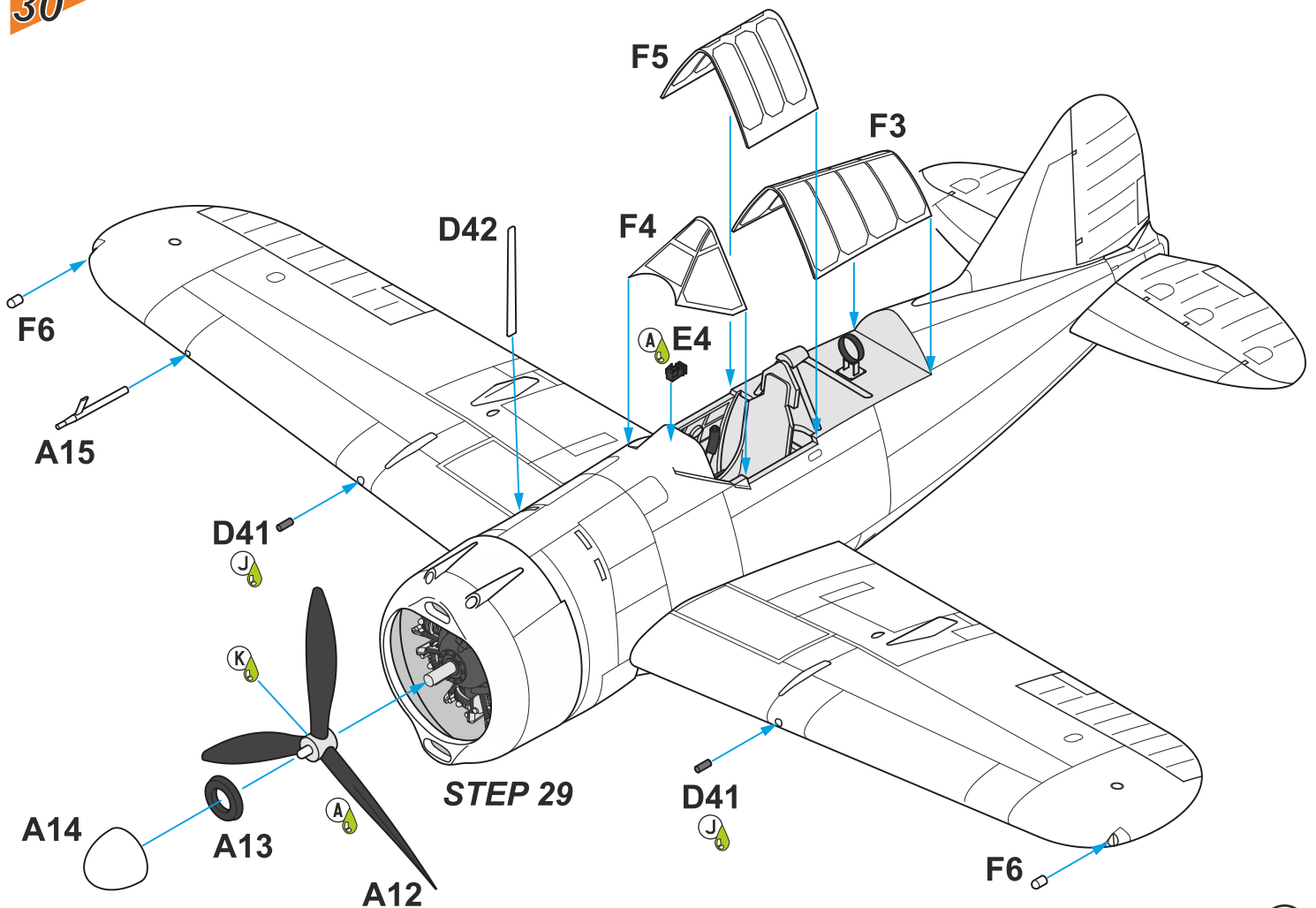
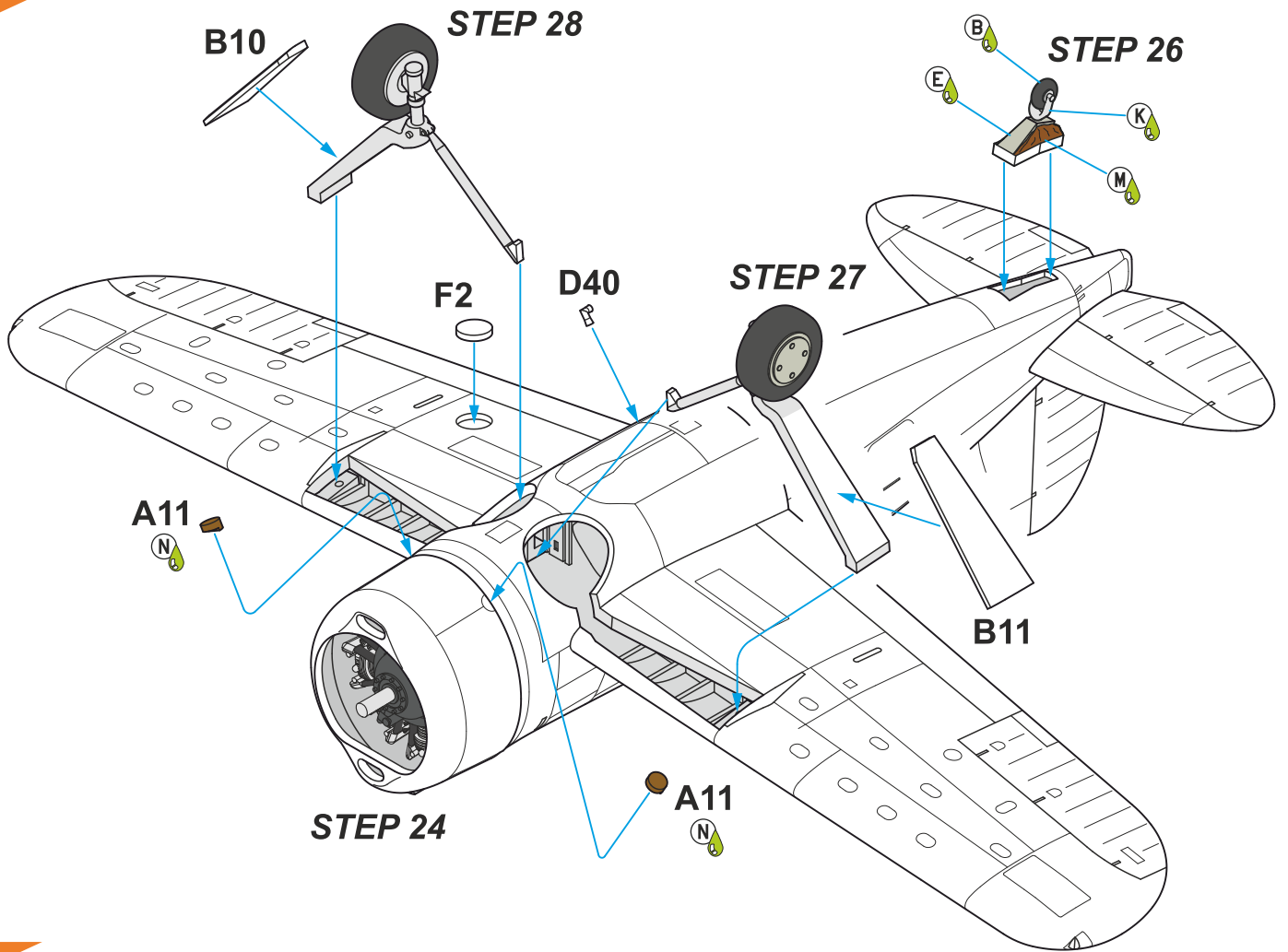

Buffalo Model 239, BW-393, npor. Hans Wind, velitel 1/LLv 24, základna Suulajärvi, duben 1943. Wind dosáhl celkem 75 sestřelů, z toho 39 na Buffalu. Stal se nejúspěšnějším pilotem na Buffalu a nejúspěšnějším finským pilotem vůbec. Po dosažení 30. sestřelu v červenci 1943 byl vyznamenán Mannerheimovým křížem.

Buffalo Model 239, BW-393, luutnantti Hans Wind, CO of 1/LLv 24, Suulajärvi airfield, April 1943. Wind's total score was 75 victories with 39 in Buffalo that made him the top scoring ace in Buffalo and the best Finnish pilot at all. In July 1943, when Wind reached 30 victories, was awarded Mannerheim Cross.

CAM. A

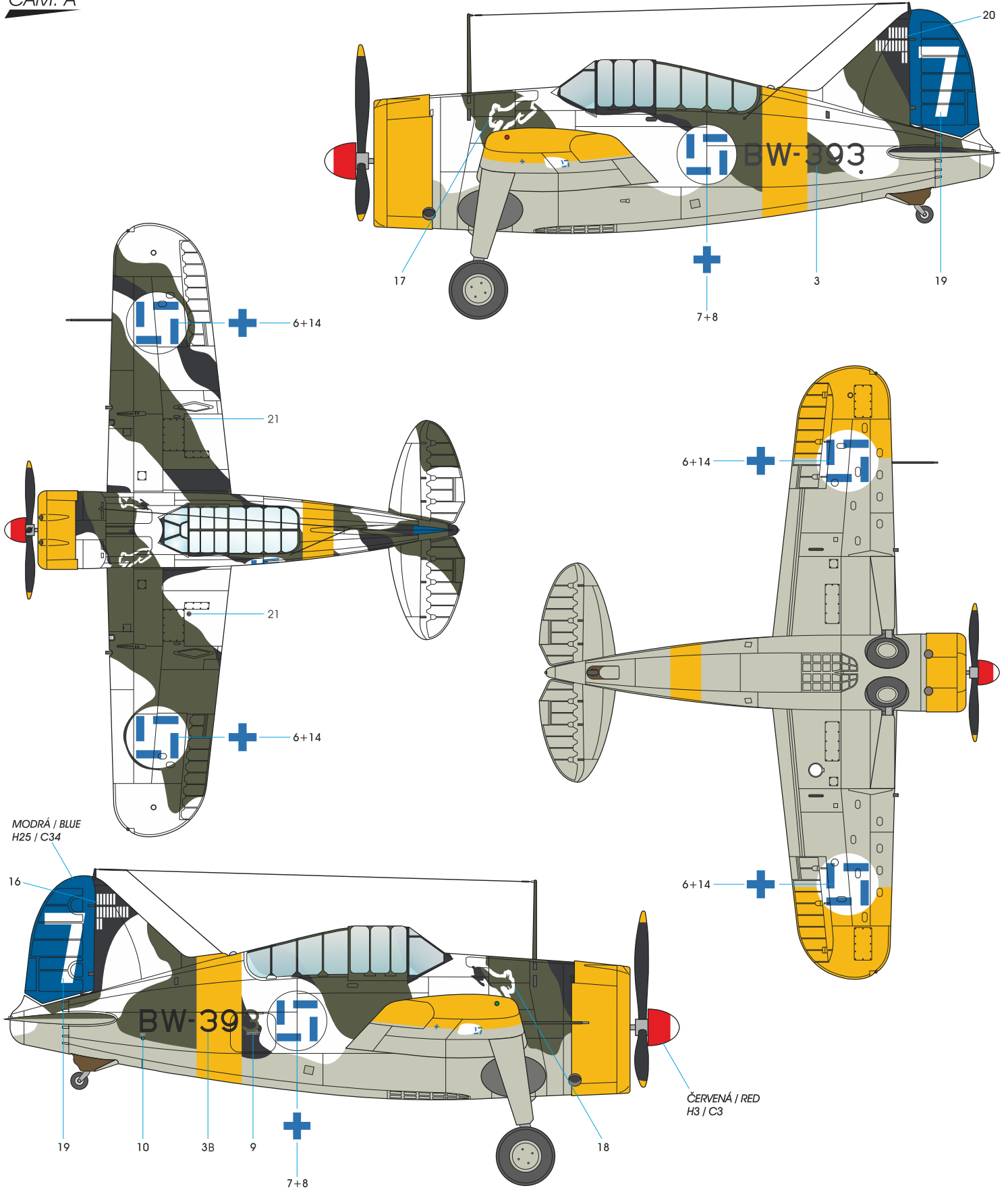

- Černá / Black H12/C33 FS27038
- Olivová zelená / Olive Green H320/ C320 FS27038
- Světlé šedá / Light Grey H325/ C325 FS36440
- Žlutá / Yellow H329/ C329 FS13538
- Matná bílá / Flat White H11/ C62



Buffalo Model 239, BW-393, kpt. Eino Luukkanen, velitel 1/LLv 24, základna Röpötti, listopad 1942. Luukkanen si svá vítězství označoval etiketami z lahvi od piva Lahden Erikois, které lepil na směrovku svého stroje. Luukkanen dosáhl celkem 56 sestřelů z toho 14 a půl v Buffalu. Později předal tento stroj Hansi Windovi.

Buffalo Model 239, BW-393, Kni Eino Luukkanen, CO of 1/LLv 24, Röpötti airfield, November 1942. Luukkanen used to mark his victories with Lahden Erikois beer bottle labels placed on the fin of his aircraft. Luukkanen's total score was 56 with 14 and half victories in Buffalo. He later passed this aircraft to Hans Wind.

CAM. B

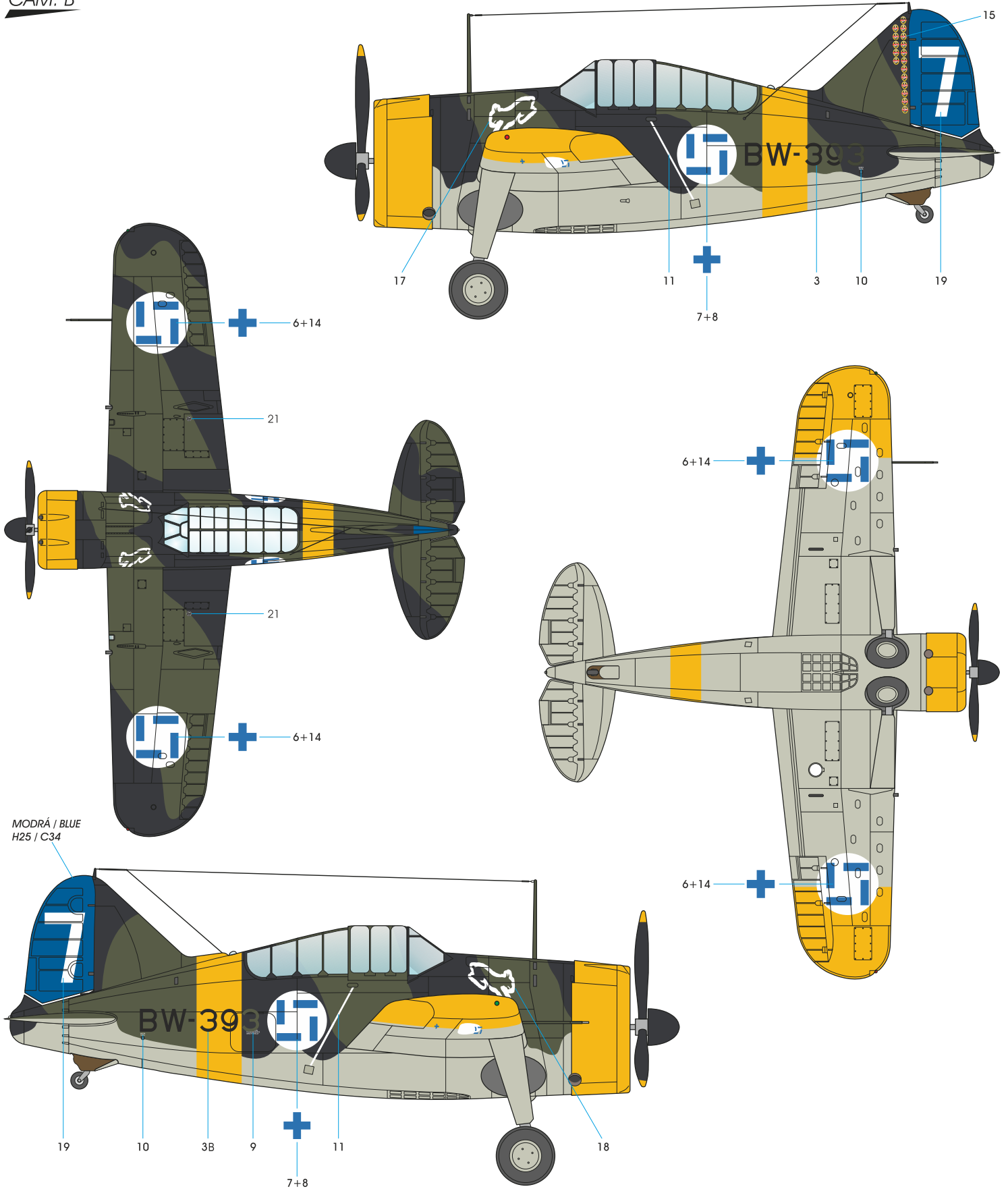

MODRÁ / BLUE
H25 / C34

- Černá
Black
H12/C33
FS27038
- Olivová zelená
Olive Green
H320/ C320
FS27038
- Světlé šedá
Light Grey
H325/ C325
FS36440
- Žlutá
Yellow
H329/ C329
FS13538



Buffalo Model 239, BW-378, kpt. Per-Erik Sovelius, velitel 4/LLv 24, základna Lunkula, konec roku 1941. K uctění sponzorů, kteří poskytli finance k zakoupení tohoto stroje, měl letoun na levém boku pod kabinou nápis "Otto Wrede". Sovelius dosáhl celkem 12 a půl sestřelu. Letoun měl olétaný povrch. V dubnu 1942 tento stroj také používal npor. Hans Wind.

Buffalo Model 239, BW-378, Kni Per-Erik Sovelius, CO of 4/LLv 24, Lunkula airfield, late 1941. To honor Swedish Baron Hugo Hamilton who donated funds for purchasing this plane, the inscription "Otto Wrede" was painted on the port side below canopy. Sovelius total score stopped at 12.5 victories. The aircraft was heavily weathered. In May 1942 luutn. Hans Wind also used this aircraft.

CAM. C

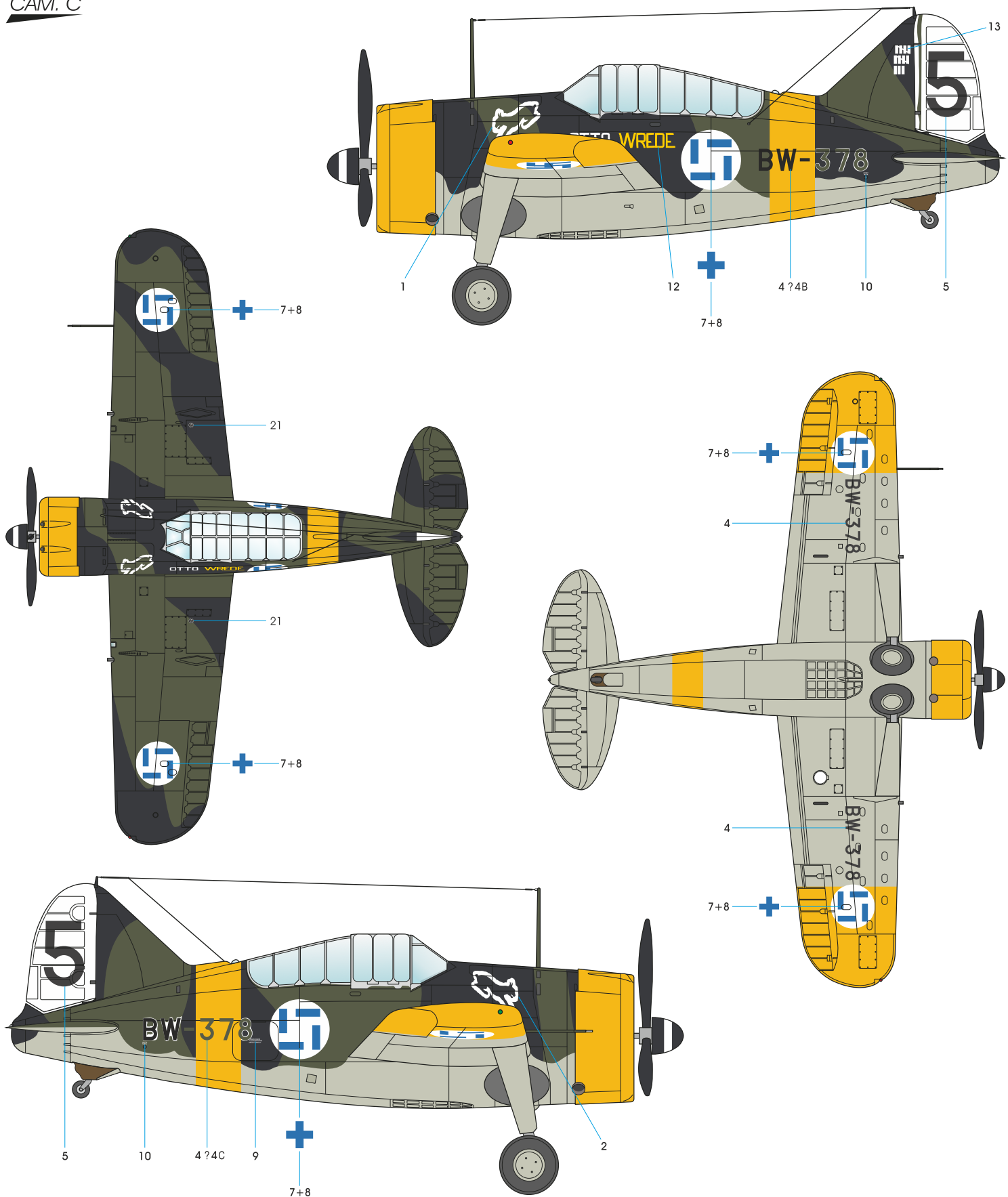

Černá
Black
H12/C33
FS27038

Olivová zelená
Olive Green
H320/ C320
FS27038

Světlé šedá
Light Grey
H325/ C325
FS36440

Žlutá
Yellow
H329/ C329
FS13538

Matná Bílá
Flat White
H11/ C62

special
HOBBY
GUNZE
SANGYO