

1/48

Special HOBBY limited run plastic kits

High quality injected plastic kits - short run/ Vstříkované modely - limitovaná série

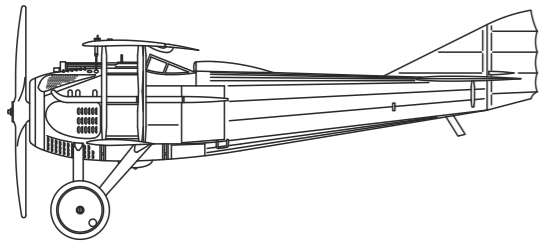

SH48096 SPAD VII "Captured German Jasta 38 Marking" 1/48

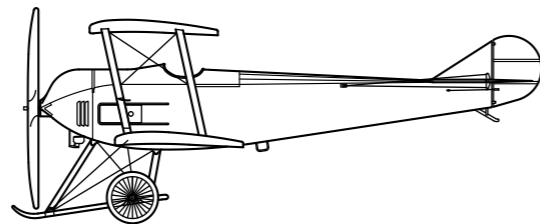

SH48071 LEBED VII 1/48

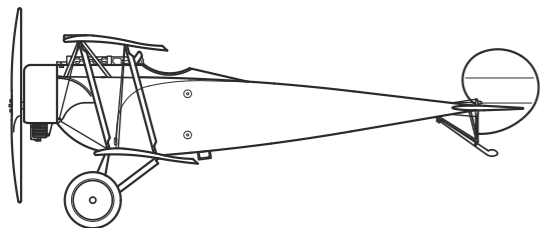

SH48038 Fokker D.2 1/48

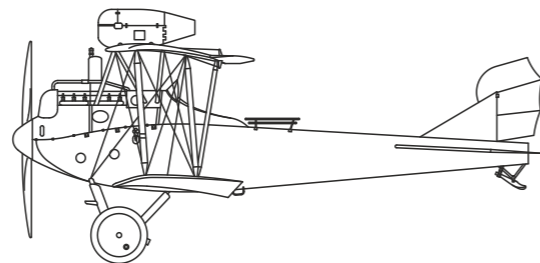

SH48013 Lloyd C.V 1/48

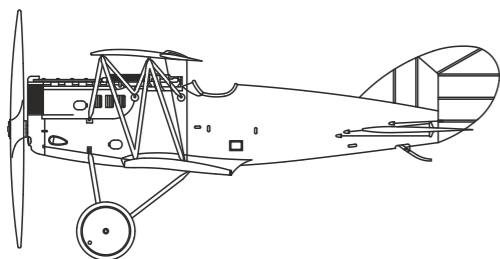

SH48024 Pfalz D.XII "Late version" 1/48

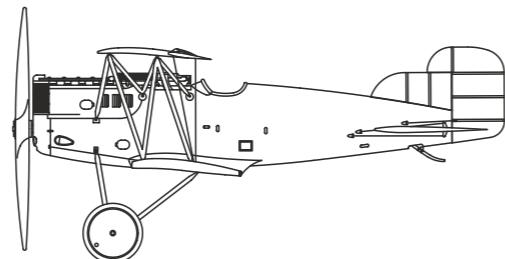

SH48026 Pfalz D.XII "Early version" 1/48

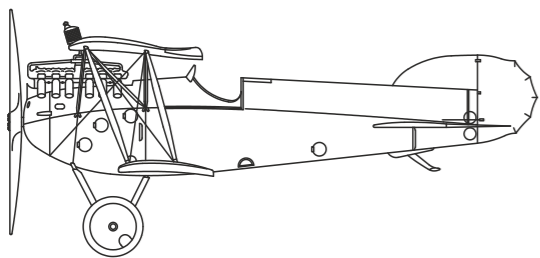

SH48027 Phönix D.I 1/48

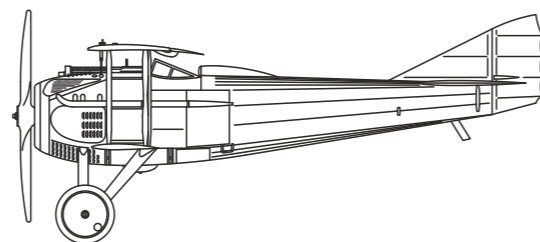

SH48031 Spad VIIC.1 "Czechoslovak, Belgian & Russian marking" 1/48

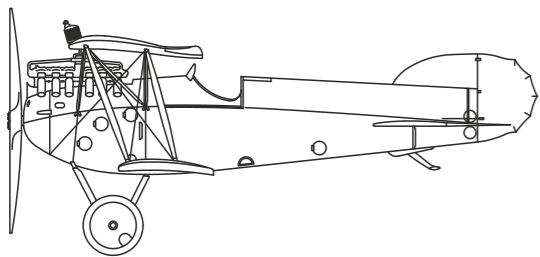

SH48036 Phönix D.II 1/48

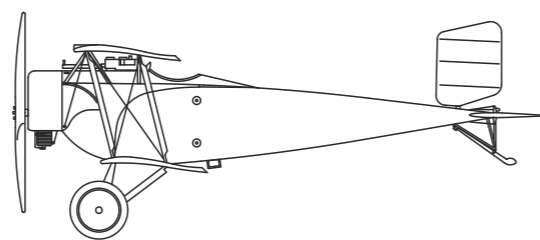

SH48040 Fokker B.II serie 03.6 "K.u.K. Fighter and Trainer Plane" 1/48

Special HOBBY

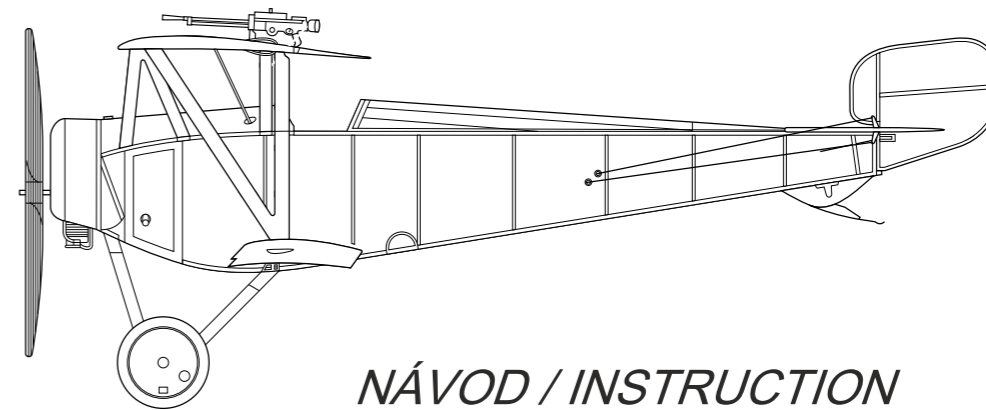

SH48082

NÁVOD / INSTRUCTION Nieuport X "Single Seat Version"

EN - History

To challenge in Gordon-Bennet Cup Nieuport Company designed in 1914 new racing sesquiplane designated Nieuport X.

It was designed by Nieuport's new chief designer Ing Gustave Delage.

Due to the outbreak of World War I the competition never took place. Nevertheless, the production of this modified racing machine began for military purposes. Designated Nieuport Nie 10, it was produced in single and double seater version and it was used not only by French Aviation Militaire but also British RNAS (they ordered Nie 10 as the first user) and RFC.

Nieuport 10s were also used by Belgian, Italian and Russian air forces. Russia and Italy also produced them under license. The double seater version differed by pilots location either on front (Nie 10AR) or on rear seat (Nie 10AV).

The double seater versions were used for reconnaissance and spotting purposes, the single seaters were used in fighter role. The armament differed in both type used and its mount.

When new real fighters and more efficient double seaters became available, Nieuport Nie 10s were relocated to training units.

Technical data: Wing Span: 7.9 m, Length: 7 m, Max. Speed - single seater/ double seater: 145/136 kmh at 2000 m, Climb to 2000 m single seater/ double seater: 16 min 30s./12 min

CZ - Historie

V roce 1914 připravila továrna Nieuport k závodům o Gordon-Bennetův pohár nový závodní jedenapůlplošník, označení Nieuport X.

Zkonstruoval jej nový šéfkonstruktor firmy Nieuport ing Gustave Delage.

Protože vypukla první světová válka, závody se neuskutečnily. Místo toho se upravený závodní stroj začal vyrábět pro vojenské účely. Jako Nieuport Nie 10 ho v několika provedeních jak dvoumístný tak jednomístný používalo nejen francouzské Aviation Militaire, ale i britské RNAS (které Nie 10 objednalo jako první) a RFC.

Významnými uživateli bylo i Belgické, Italské a Ruské letectvo. V Itálii a Rusku se vyráběl licenčně. Dvoumístné se dále lišily umístěním pilota na předním (Nie 10AR) a zadním (Nie 10AV) sedadle.

Dvoumístné varianty byly používány jako průzkumné a pozorovací, jednomístné byly používány ke stíhání. Výzbroj byla velmi různorodá, stejně jako montáž zbraní.

S nástupem specializovaných stíhaček a výkonnějších dvoumístných strojů přecházely Nieuporty Nie 10 k výcviku.

Technické parametry: rozpětí: 7,9 m, délka: 7 m, max. rychlost jednomístný/dvoumístný: 145/136 km/h ve výšce 2000 m, výstup do 2000 m jednomístný/dvoumístný: 16 min 30s./12 min



Bližší informace na internetových stránkách www.cmkkits.com
Further information at internet pages www.cmkkits.com

DÍLY - PARTS

Nieuport 10, N521, Escadrille N.95 Camp retranché de Paris (Obrana Paříže), letiště Le Bourget, Francouzské letectvo, 1915. Letoun byl vybaven speciální hrazdou pro montáž kulometu. Nicméně na fotografii tento letoun nemá žádný kulomet namontován.

Nieuport 10, N521, Escadrille N.95 Camp retranché de Paris (Paris defense camp), Le Bourget airfield, French AF, 1915. This machine was equipped with special machinegun rack on upper wing. Nevertheless, the reference photo doesn't show any gun.

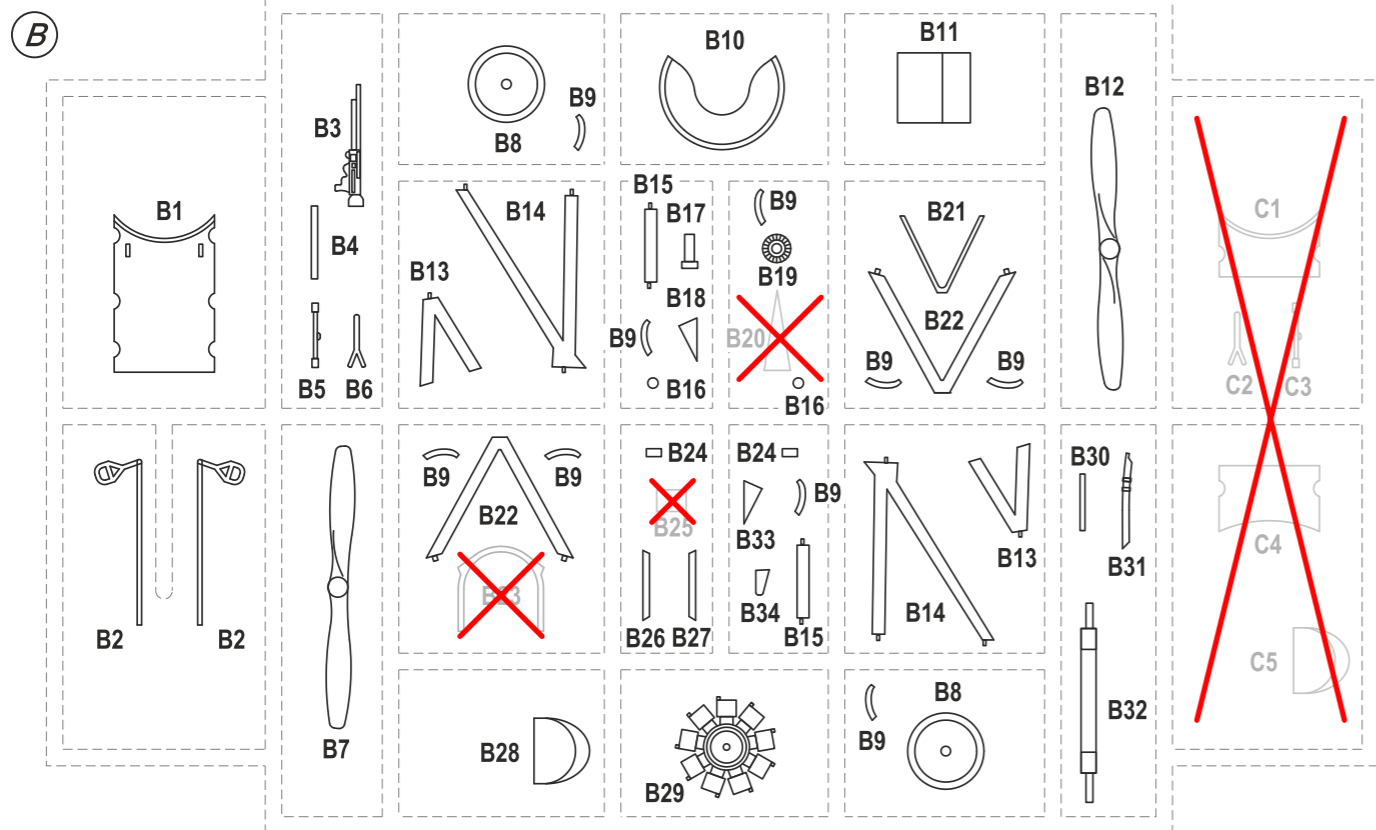
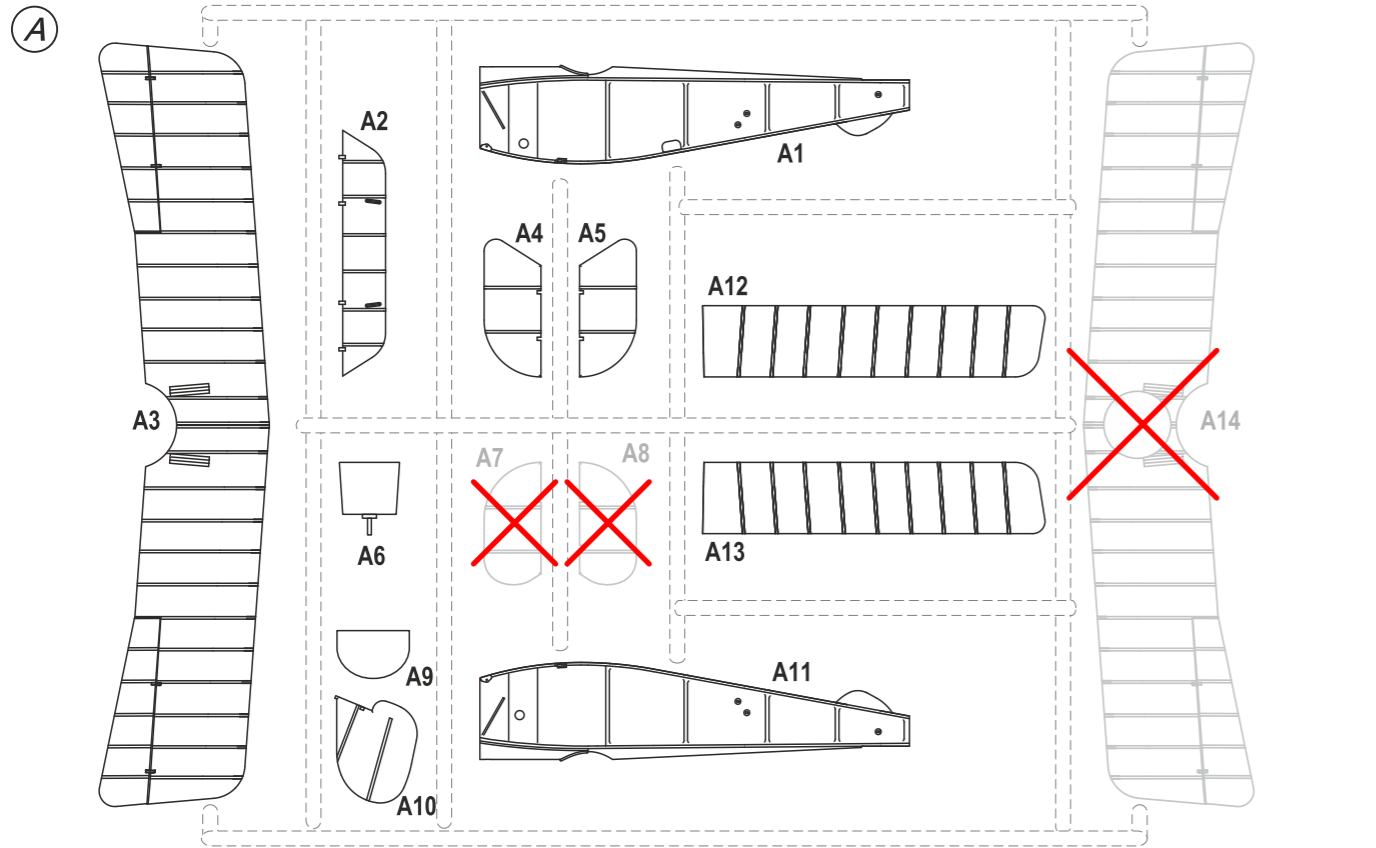

CAM. C

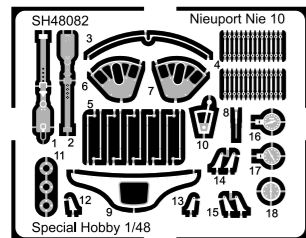
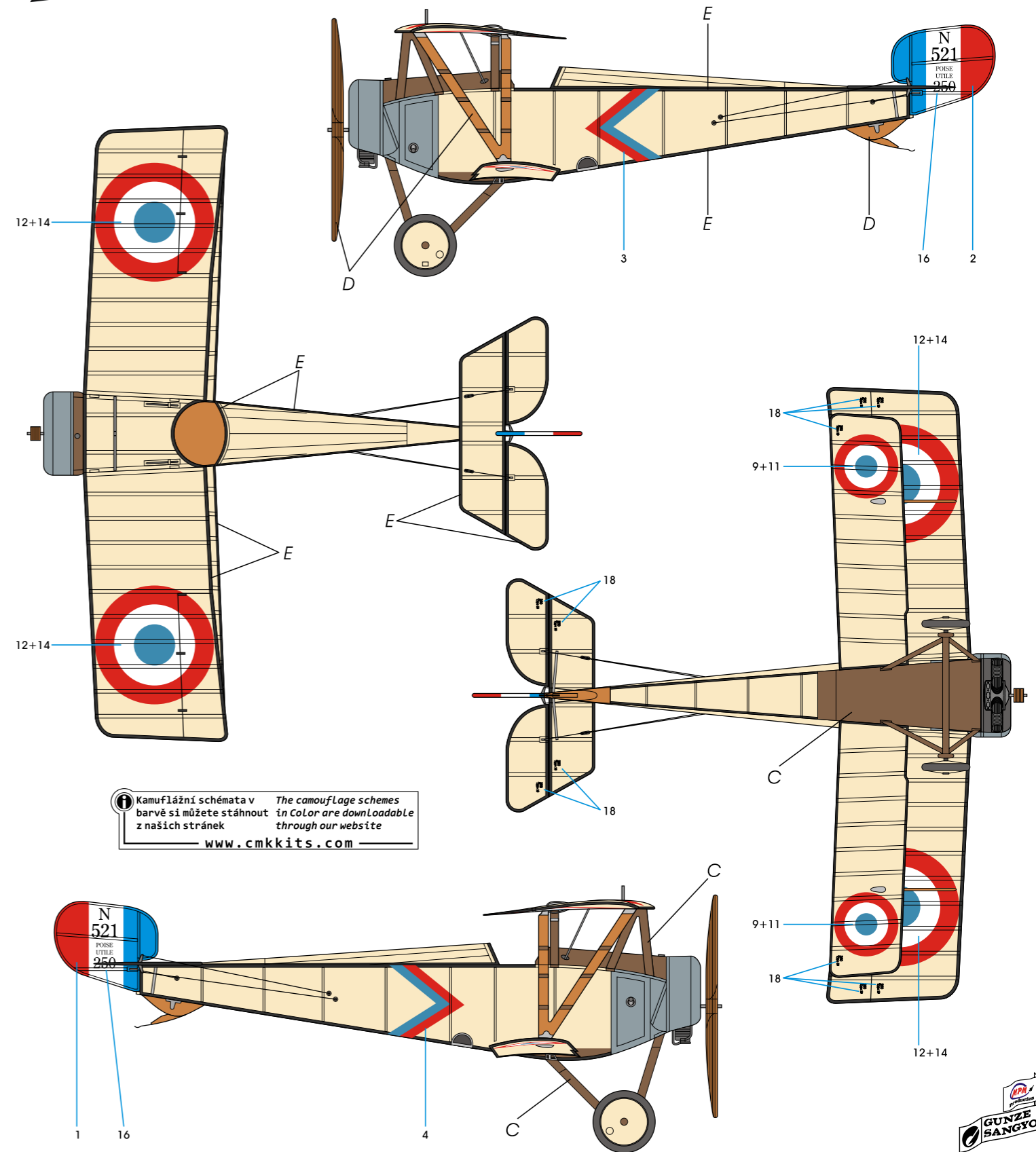
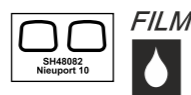

PHOTO-ETCHED PARTS (L1-L18)



FILM



- A** Hliníková Aluminum H8/ C8
- B** Plátno Linen H318/ C318
- C** Dřevo Wood H47/ C41
- D** Světlé dřevo Light wood H37/ C43
- E** Lemovka Lacing H17/ C29



Nieuport 10, N237, zřejmě Escadrille N.12, Francouzské letectvo, konec roku 1915. Tento letoun měl od motorového oleje silně ušpiněné celé boky trupu.

Nieuport 10, N237, possibly Escadrille N.12, French AF, end of 1915. This machine had heavily stained fuselage sides by the rotary engine's oil efflux.

CAM. B

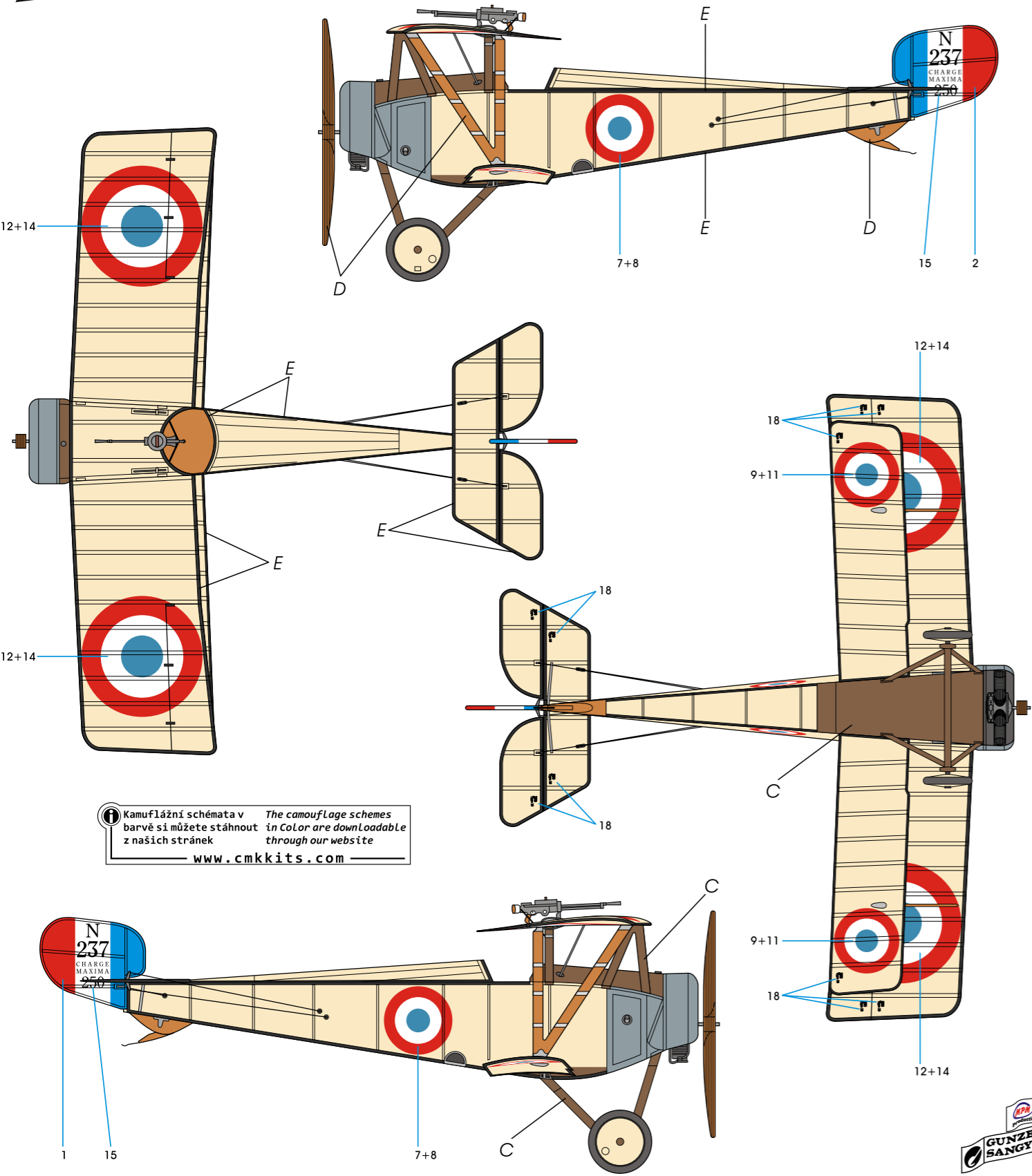

- A**

 Hliníková
 Aluminum
 H8/ C8
- B**

 Plátno
 Linen
 H318/ C318
- C**

 Dřevo
 Wood
 H47/ C41
- D**

 Světlé dřevo
 Light wood
 H37/ C43
- E**

 Lemovka
 Lacing
 H17/ C29

SESTAVA - ASSEMBLY

Barvy GUNZE/ GUNZE Colour No.		
1	Stříbrná/ SILVER	H008/C008
2	Černá/ BLACK	H012/C033
3	Ocelová/ STEEL	H018/C028
4	Bílá/ WHITE	H001/C001
5	Opálený kov/ BURNT IRON	H076/C061
6	Tmavý kov/ DARK IRON	MC214
7	Dřevo/ WOOD	H037/C043
8	Šedomodrá/ MEDIUM GREY-BLUE	H057/C073
9	Plátno/ SAIL	H085/C045

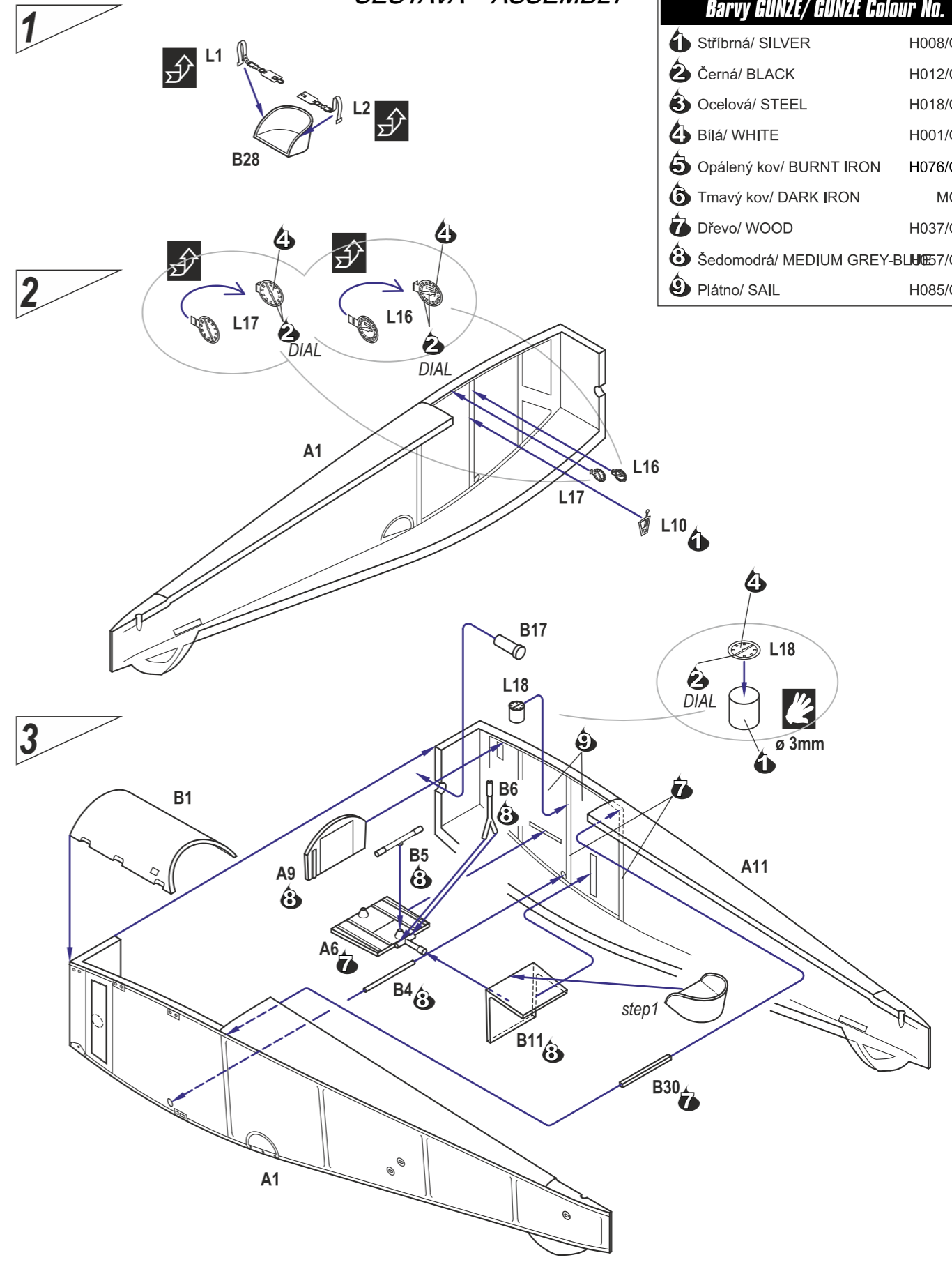

SYMBOLS

MOŽNOST VOLBY OPTIONAL NACH BELIEBEN OPTION	POUŽIT LEPIDLO NA KOV INSTANT GLUE FOR METAL METALLKLEBER COLLE A METAL	REZAT/VRTAT CUT OFF/DRILL ENTFERNEN DETACHER	ZHOTOVIT NOVÉ SCRATCH BUILD FERTIGSTELLEN ACHEVER
OHNOUT BEND BIEGEN COURBER	GSI colours code	NATŘIT COLOUR FARBEN PEINDRE	3

SESTAVA - ASSEMBLY

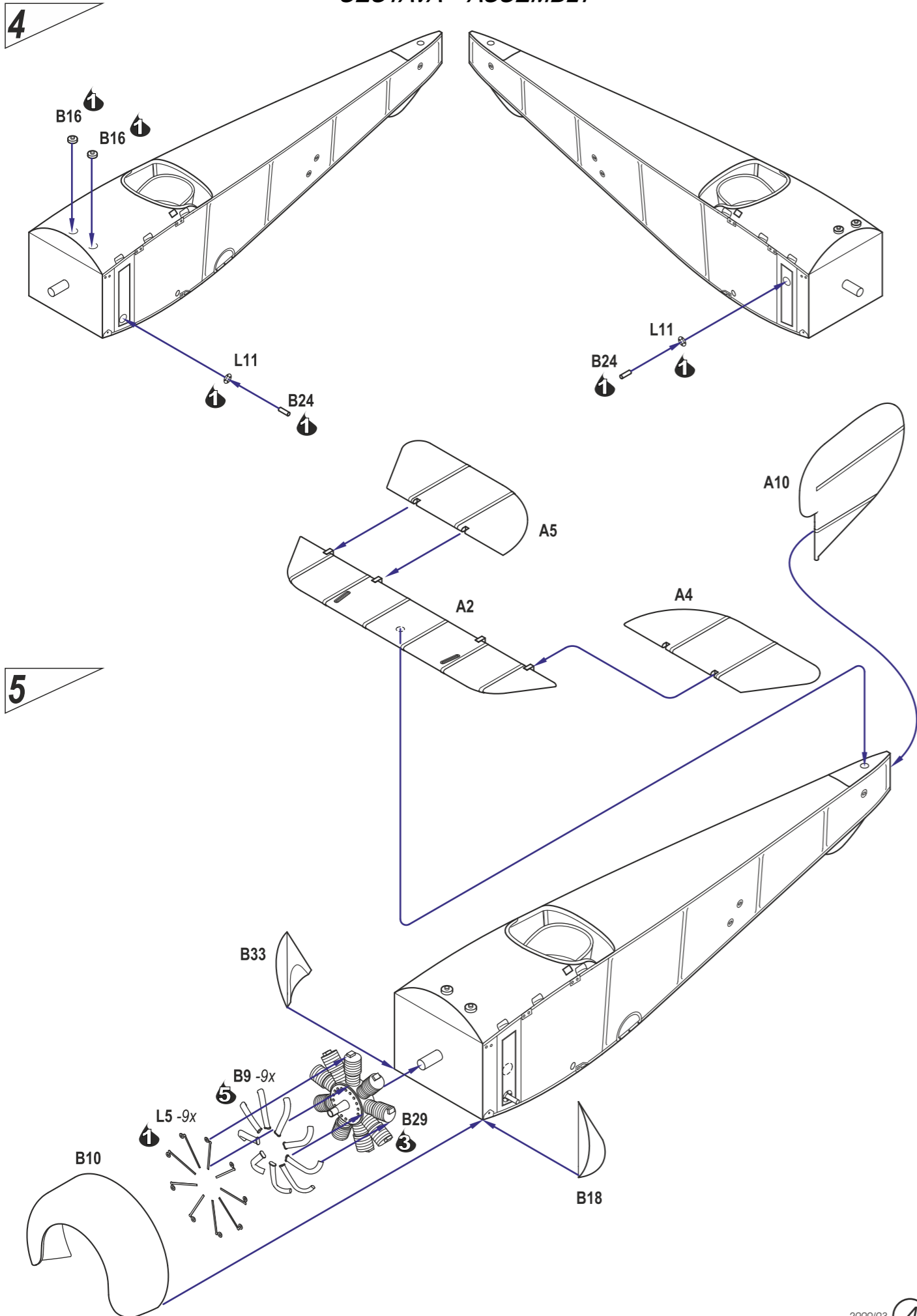

Nieuport 10, č. 3694, Cmdr. Reginald Bone, 29. Squadron, RFC, března 1916. Tento letoun byl přestavěn na jednomístnou verzi. 19. března s ním R. Bone donutil k přistání jeden ze šesti bombardovacích Friedrichshafenů (FF33 No. 537), které útočily na Dover, Deal and Ramsgate. Bone byl následně vyznamenán DSO.

Nieuport 10, s/n 3694, Cmdr. Reginald Bone, No 29 Squadron, RFC, March 1916. This aircraft was converted back to single seater. On 19 March R. Bone forced down one of six Friedrichshafen bombers (FF33 No. 537) that were attacking Dover, Deal and Ramsgate. Bone was subsequently awarded DSO for this action.

CAM. A

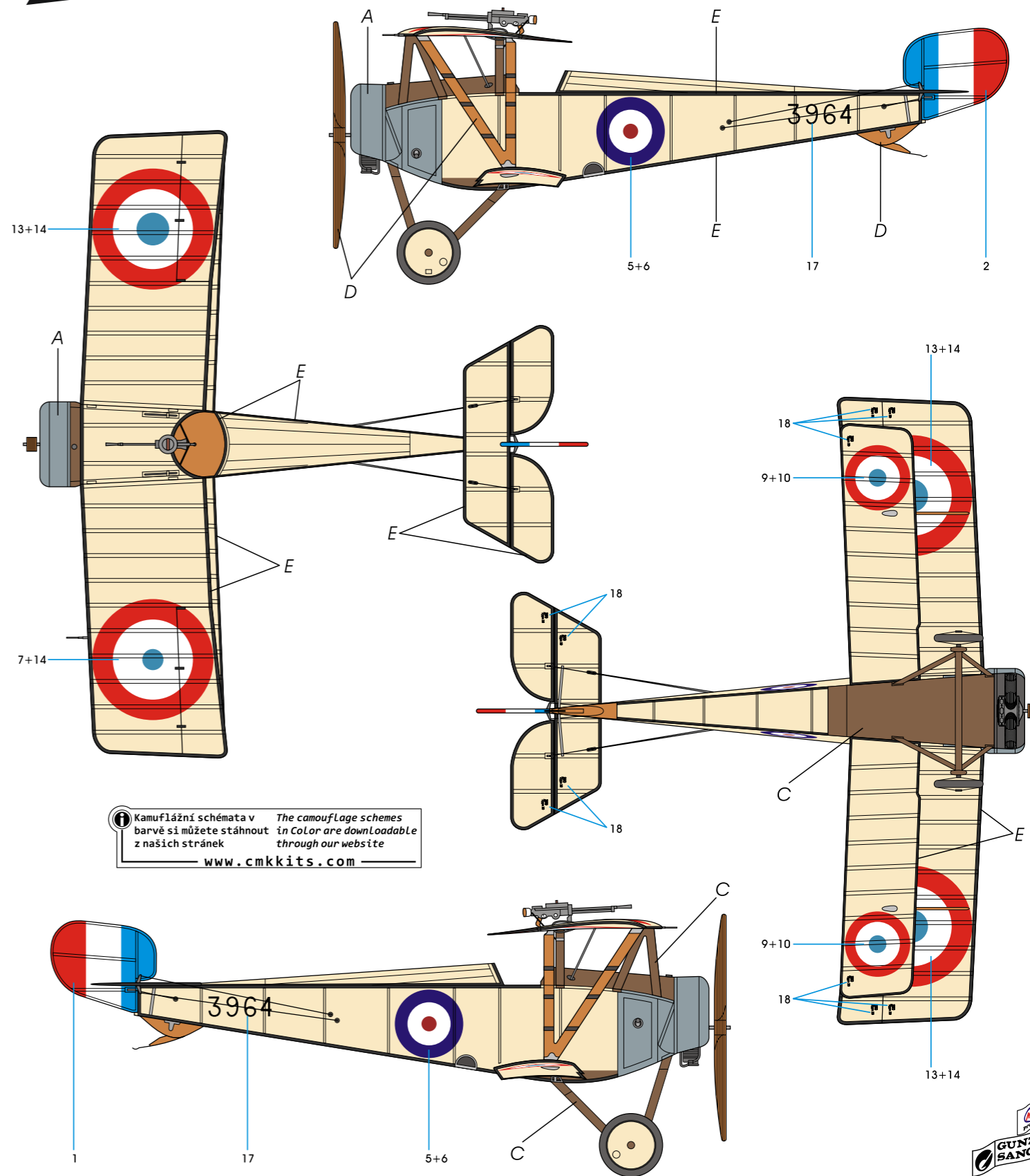

Kamuflažní schémata v barvě si můžete stáhnout z našich stránek www.cmkkits.com. The camouflage schemes in Color are downloadable through our website.

- A**
 Hliníková
 Aluminum
 H8/ C8
- B**
 Plátno
 Linen
 H318/ C318
- C**
 Dřevo
 Wood
 H47/ C41
- D**
 Světlé dřevo
 Light wood
 H37/ C43
- E**
 Lemovka
 Lacing
 H17/ C29



SESTAVA - ASSEMBLY

8

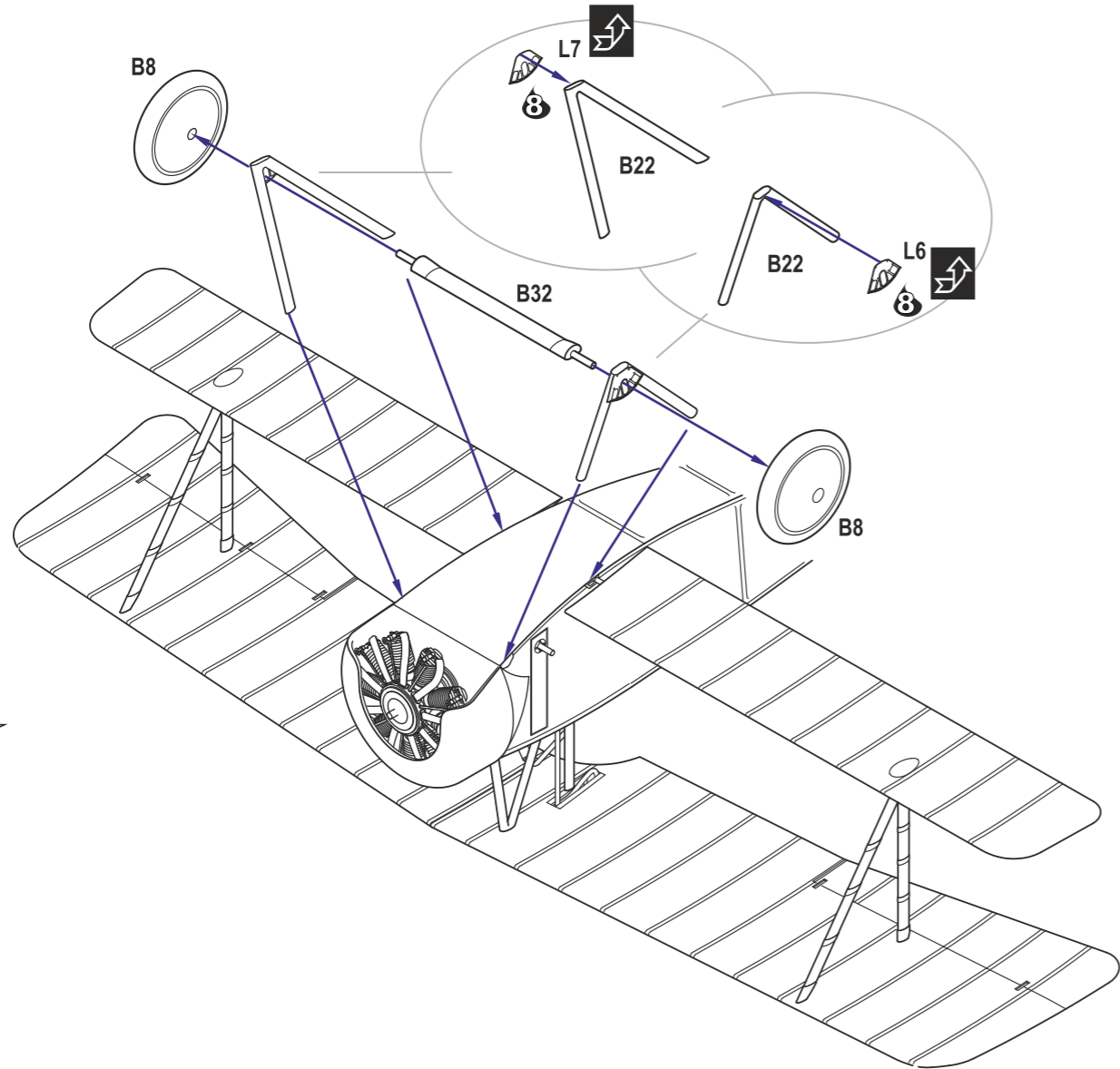

9

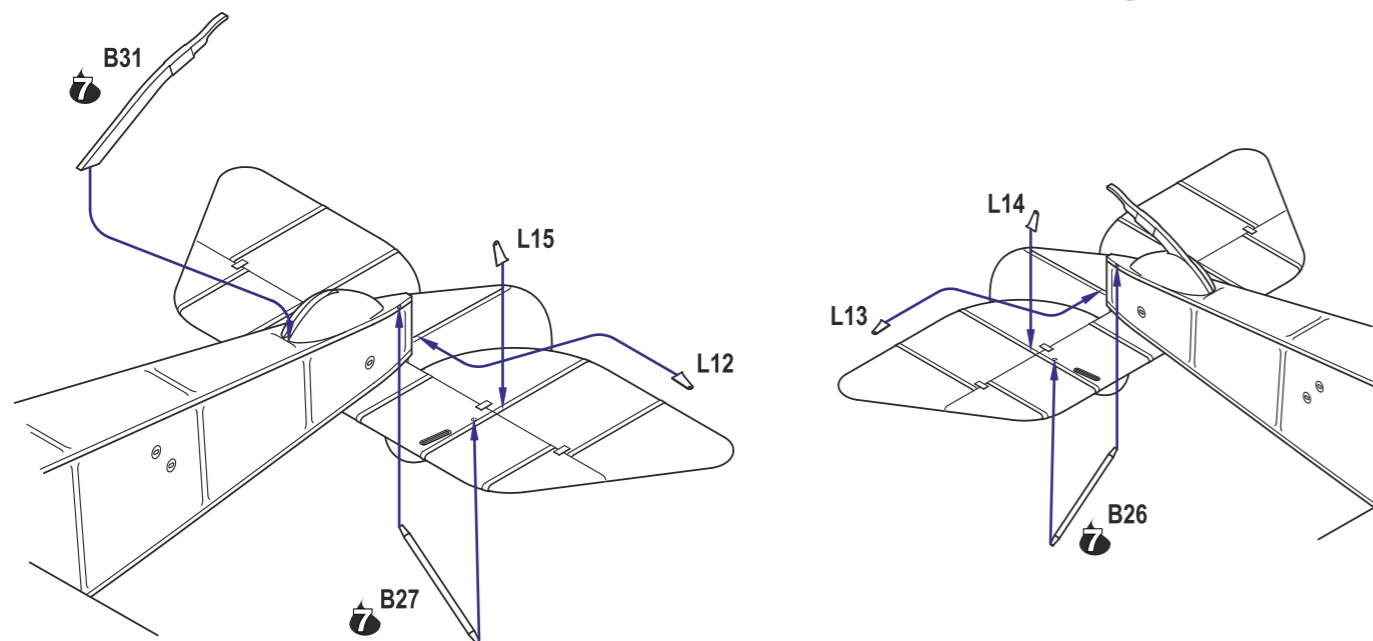

10

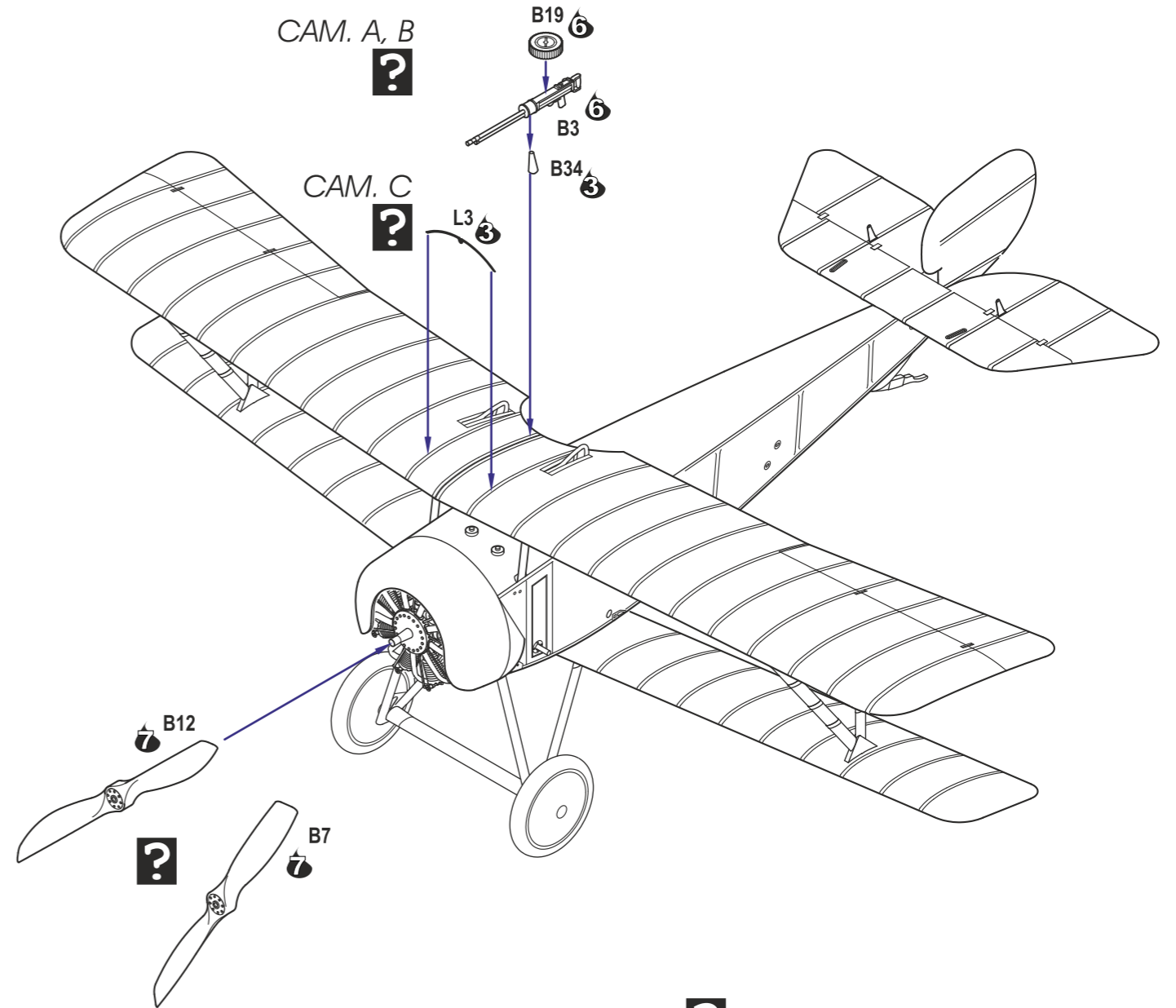

11

